

UNIX KIDS

БАСКЕТБОЛЬНАЯ СТОЙКА UNIX KIDS STAR CAMEL

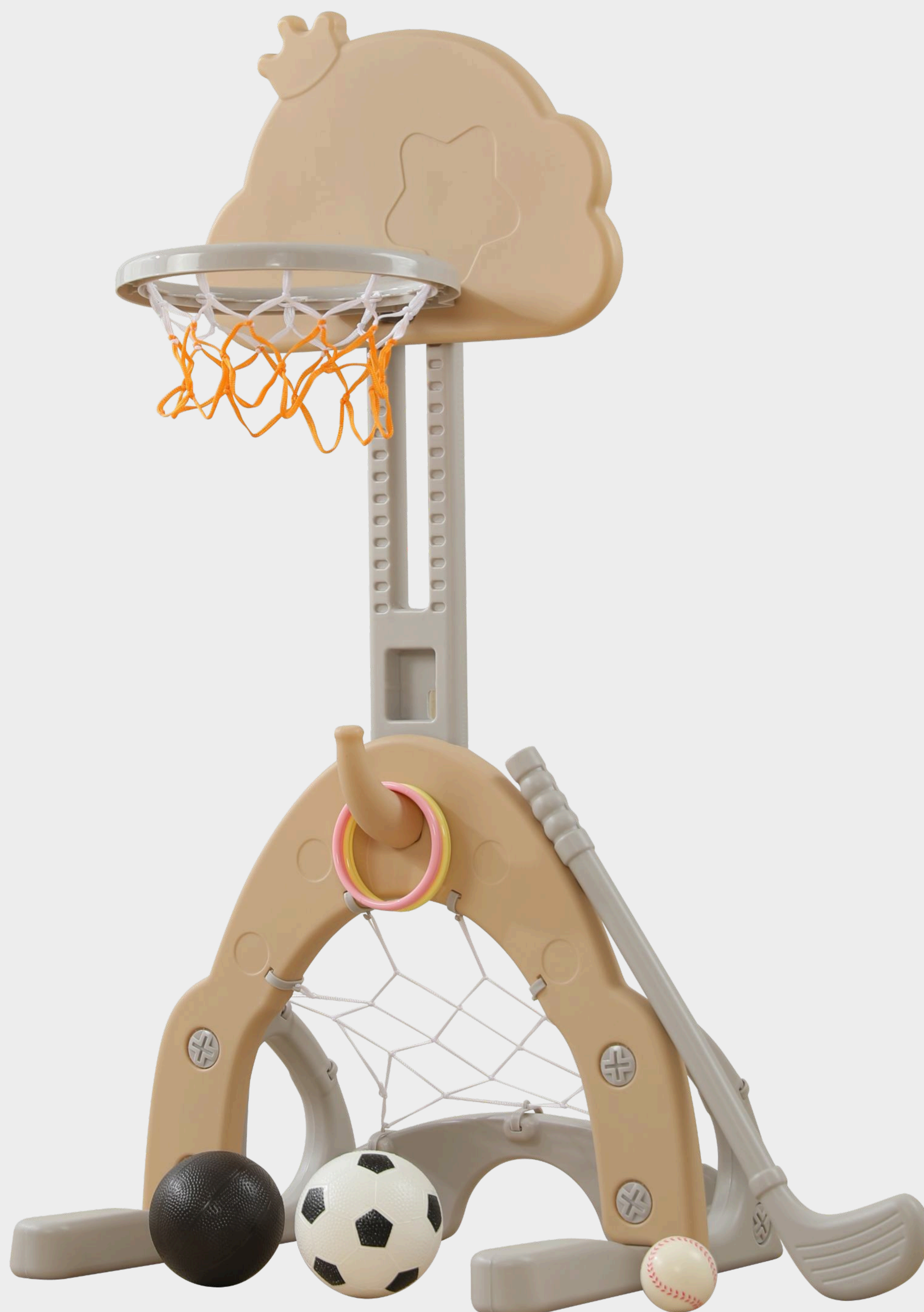

ПЕРЕД ИСПОЛЬЗОВАНИЕМ УСТРОЙСТВА ВНИМАТЕЛЬНО ПРОЧИТАЙТЕ ИНСТРУКЦИЮ.

Сохраните настоящее руководство для дальнейшего использования. Характеристики продукта могут отличаться от представленных на фотографиях и могут быть изменены производителем без предварительного уведомления.



ДОРОГИЕ ДРУЗЬЯ!

ДОБРО ПОЖАЛОВАТЬ В МИР ДЕТСТВА С UNIX KIDS!

UNIX Kids – бренд на рынке детских товаров, который задаёт абсолютно новый тренд, используя в производстве гипоаллергенный, устойчивый к влаге и UV-лучам пищевой пластик. Все товары бренда сочетают в себе максимальную функциональность и стильный дизайн. Лаконичность и спокойные тона, смелые комбинации и гармония форм создают атмосферу уюта и вдохновения.

Мы ценим ваш выбор и заботимся о безопасности ваших малышей.

Перед использованием продукта внимательно изучите инструкцию. Если она потеряется – скачайте её на нашем сайте www.unixkids.ru

КОМАНДА UNIX KIDS ВСЕГДА НА СВЯЗИ!

Если у вас возникли вопросы по использованию товара, обратитесь к продавцу или дилеру в сервисный центр. Мы гарантируем высокое качество и безопасность всех наших продуктов.

Сервисная служба
ПН-ПТ с 8:00 до 18:00

Тел.: [+7 \(495\) 824-40-79](tel:+7(495)824-40-79)
E-mail: service@unixfit.ru



Хотите узнать больше о товарах UNIX Kids?
Отсканируйте QR-код на весь ассортимент.



UNIXKIDS.RU

ИНФОРМАЦИЯ О ТОВАРЕ

Артикул: PPBSCL

Материал: гипоаллергенный пищевой пластик 4-го класса

КОМПЛЕКТАЦИЯ

Перед сборкой убедитесь, что у вас всё в комплекте:

1

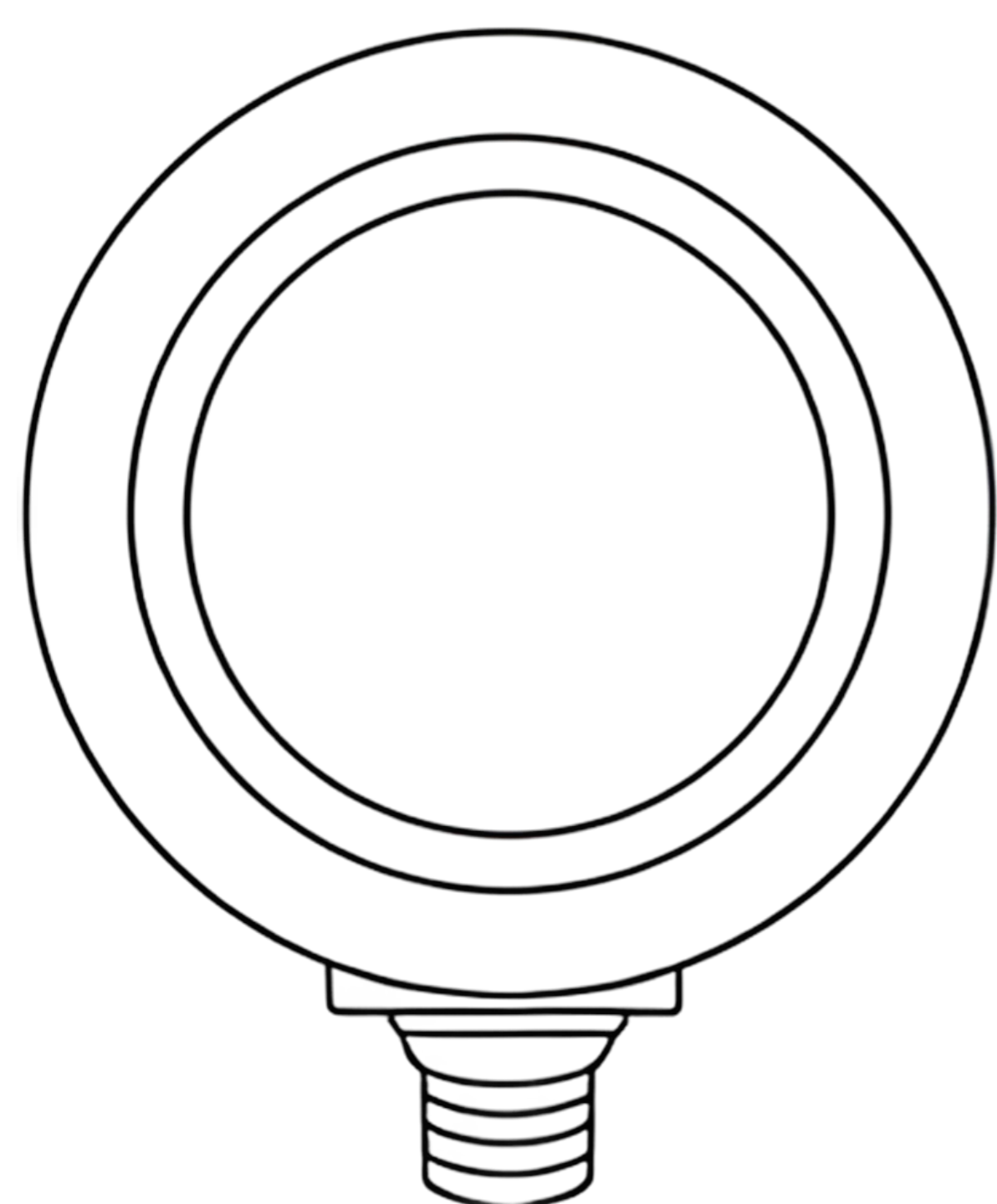

2

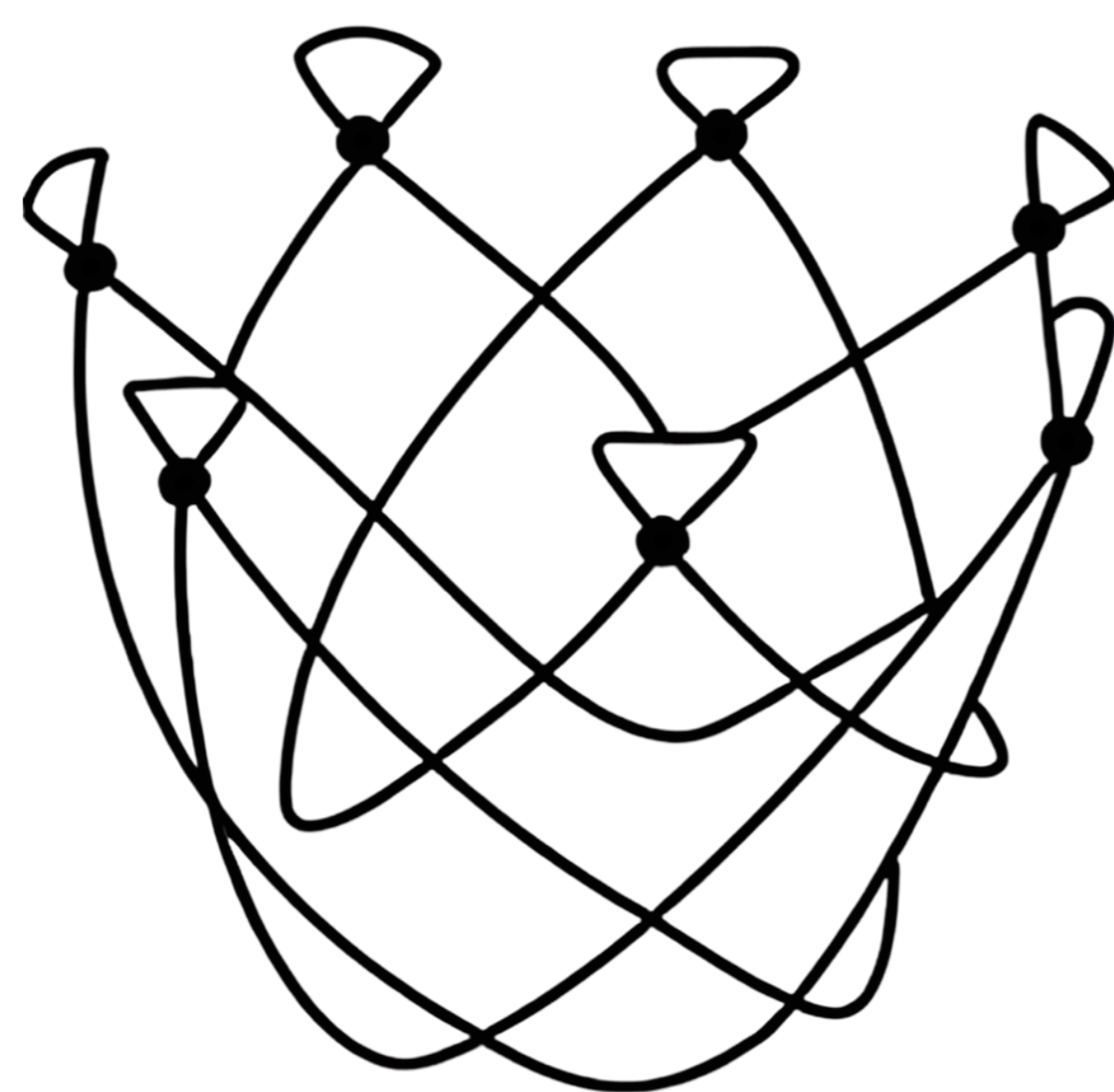

3

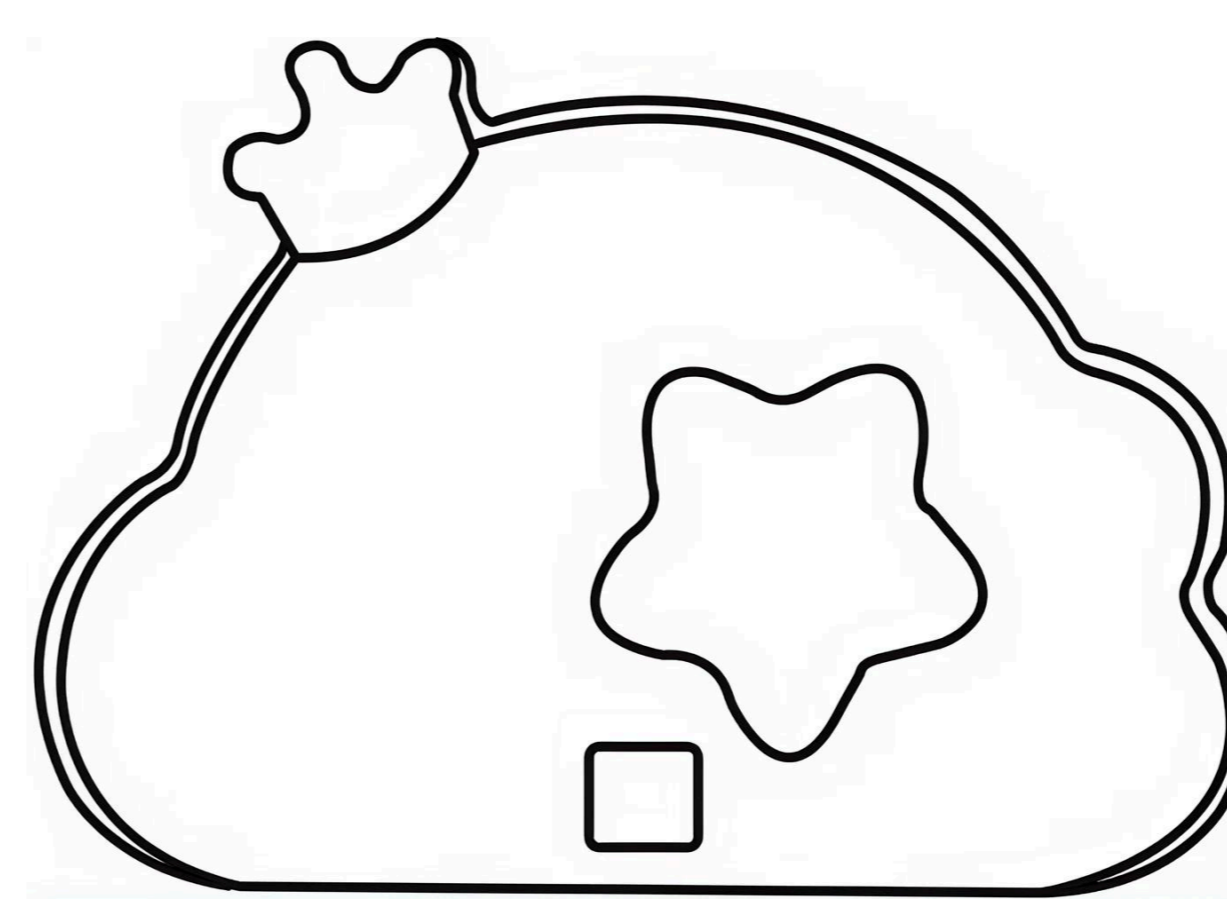

4

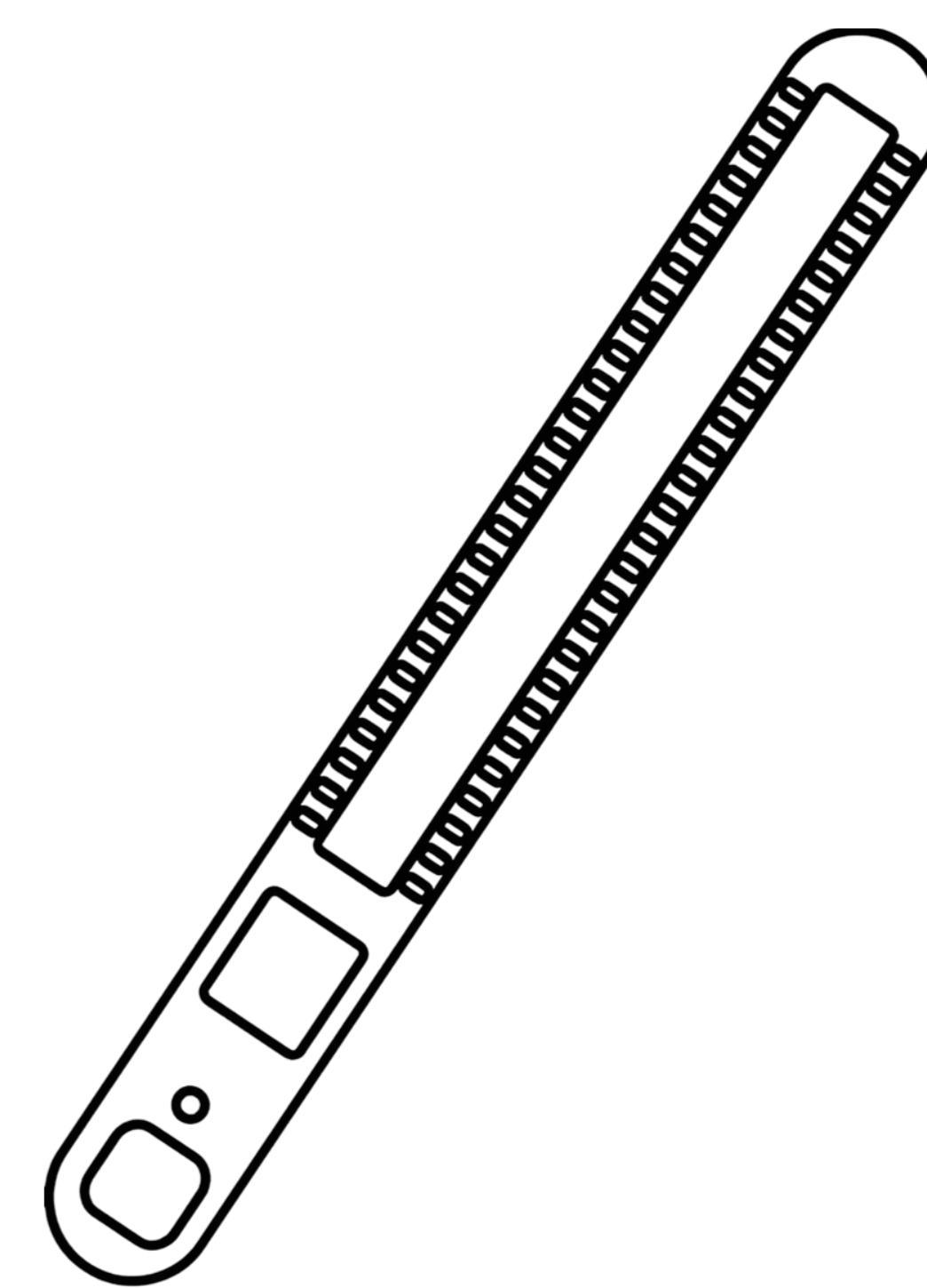

5

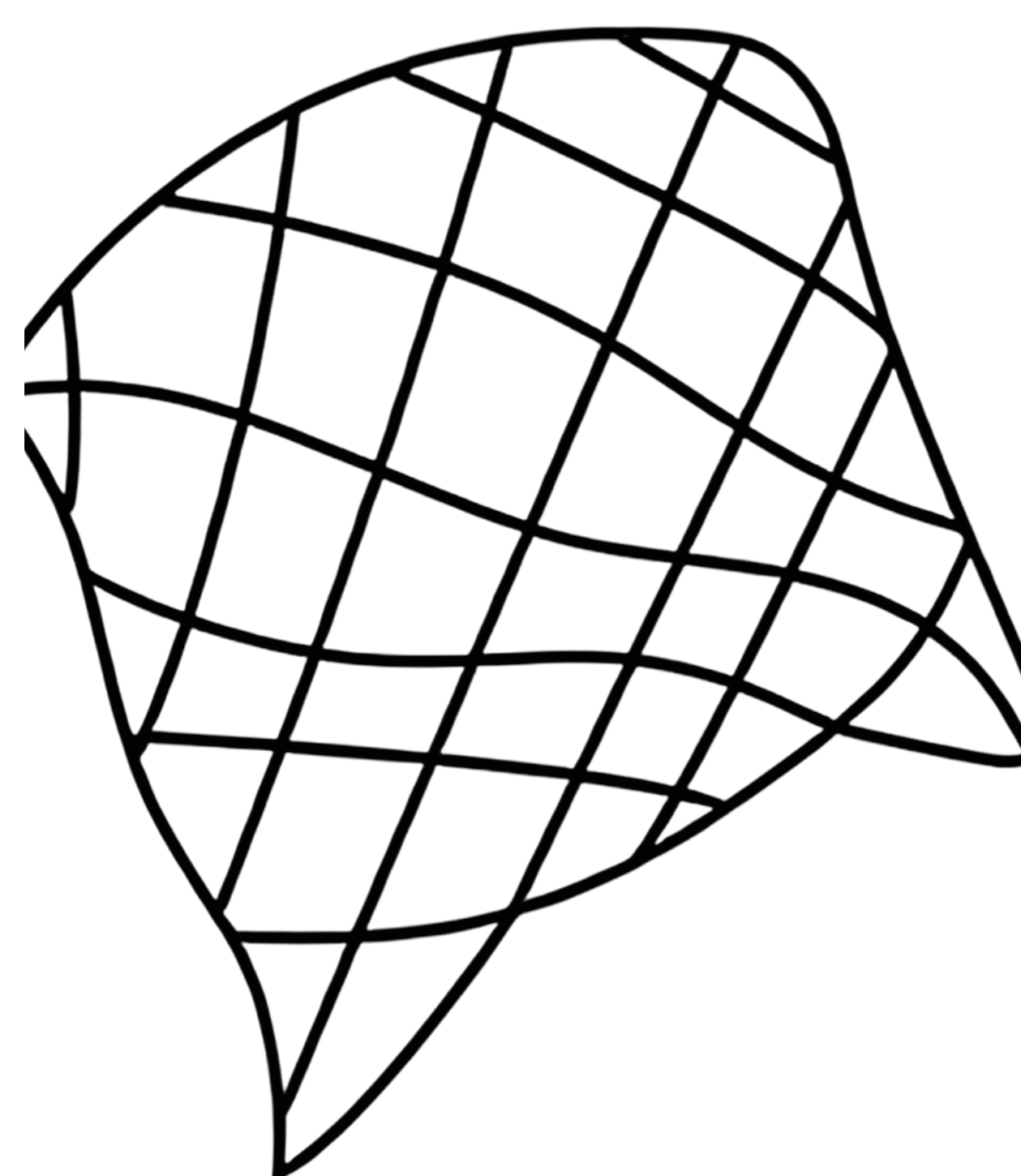

6

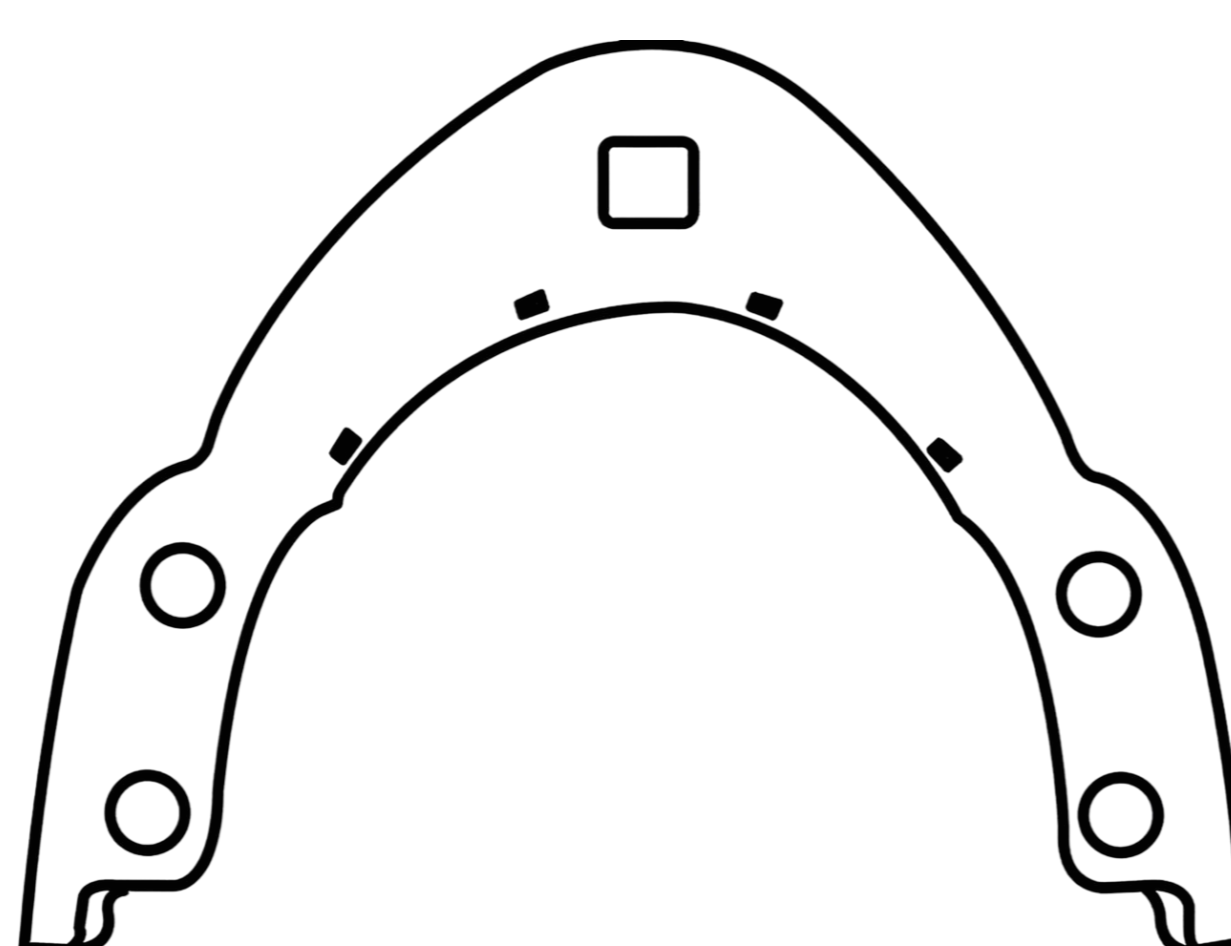

7

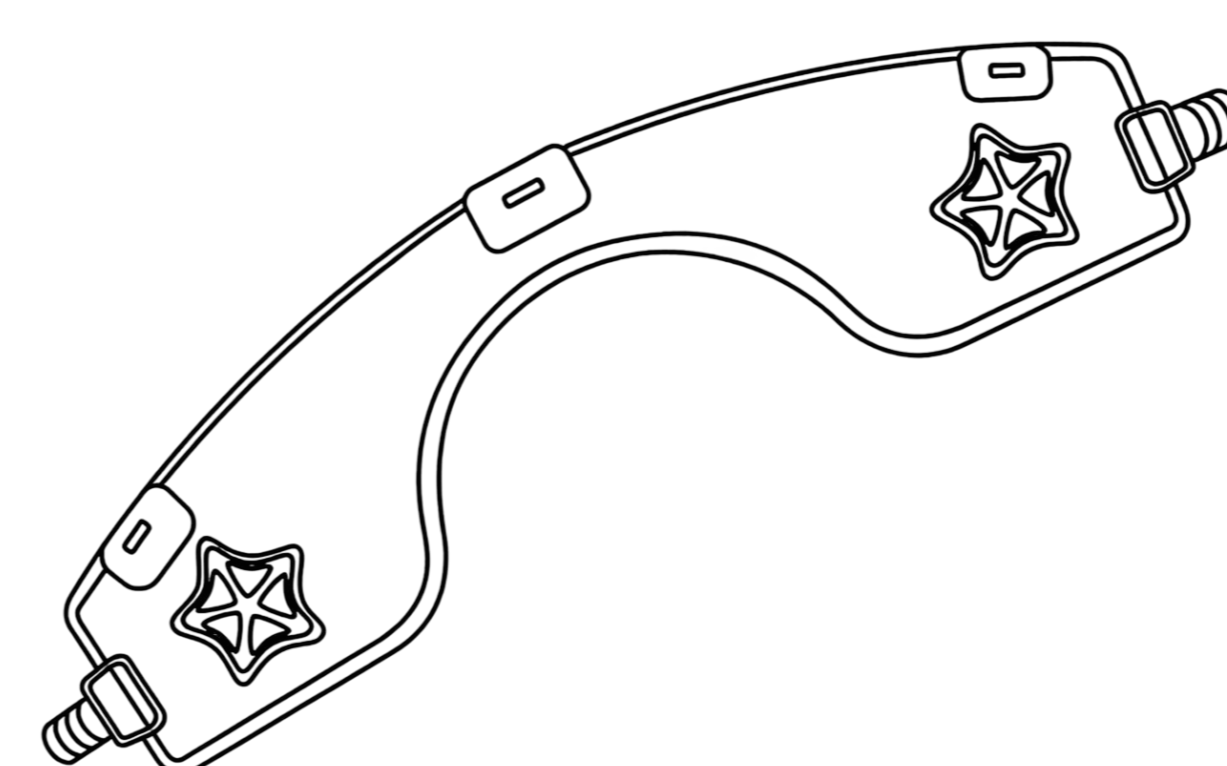

8



9

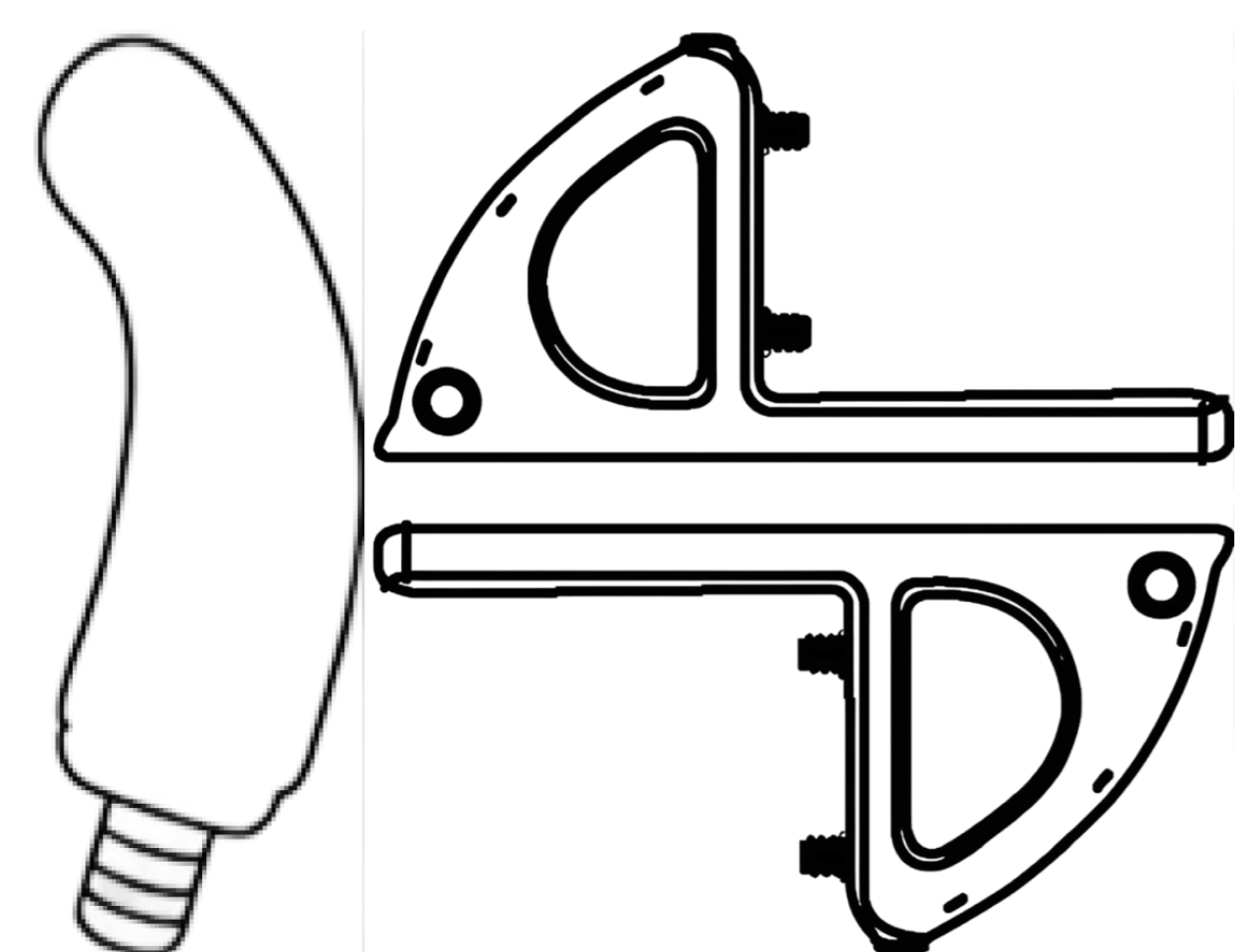

10

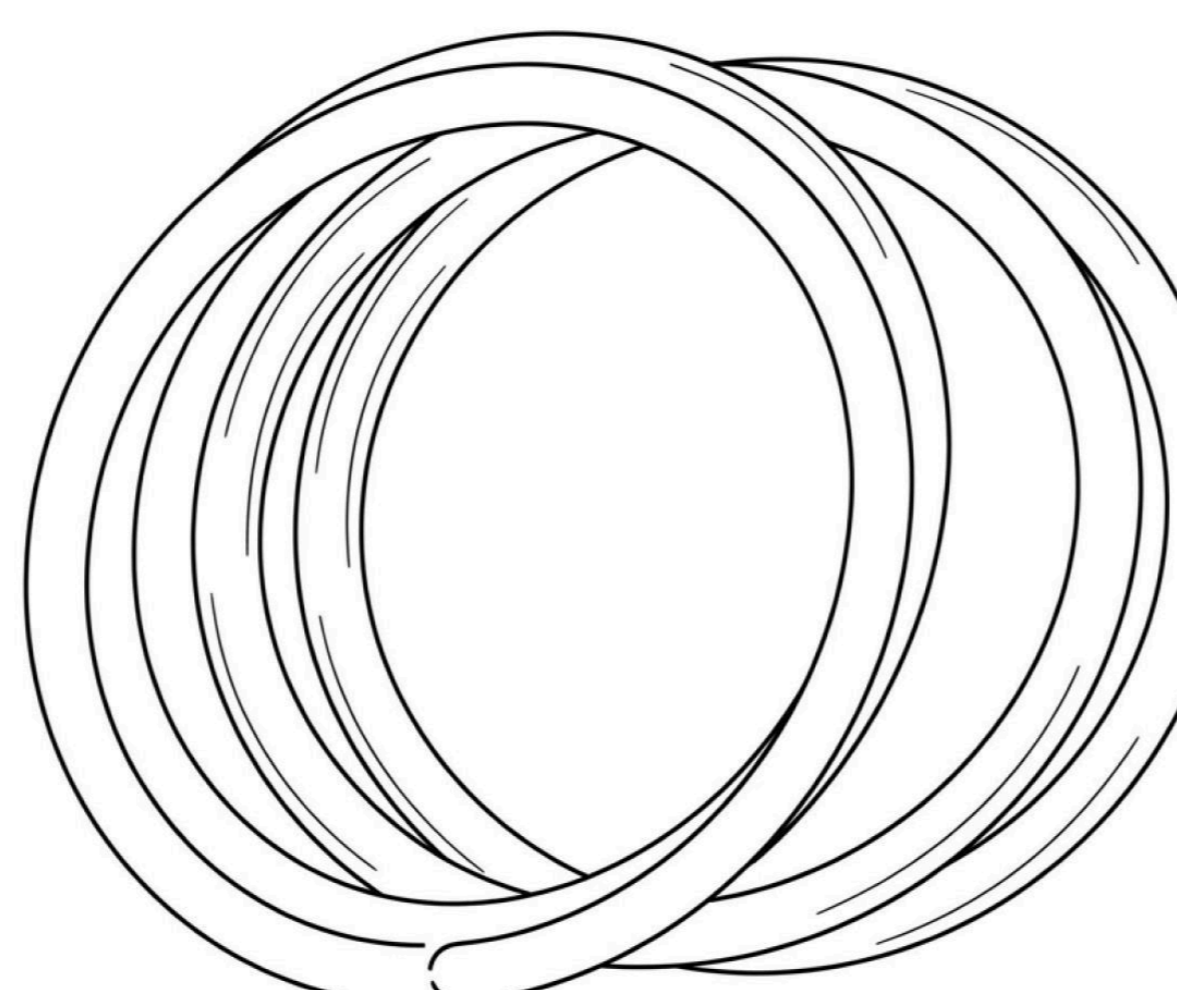

11

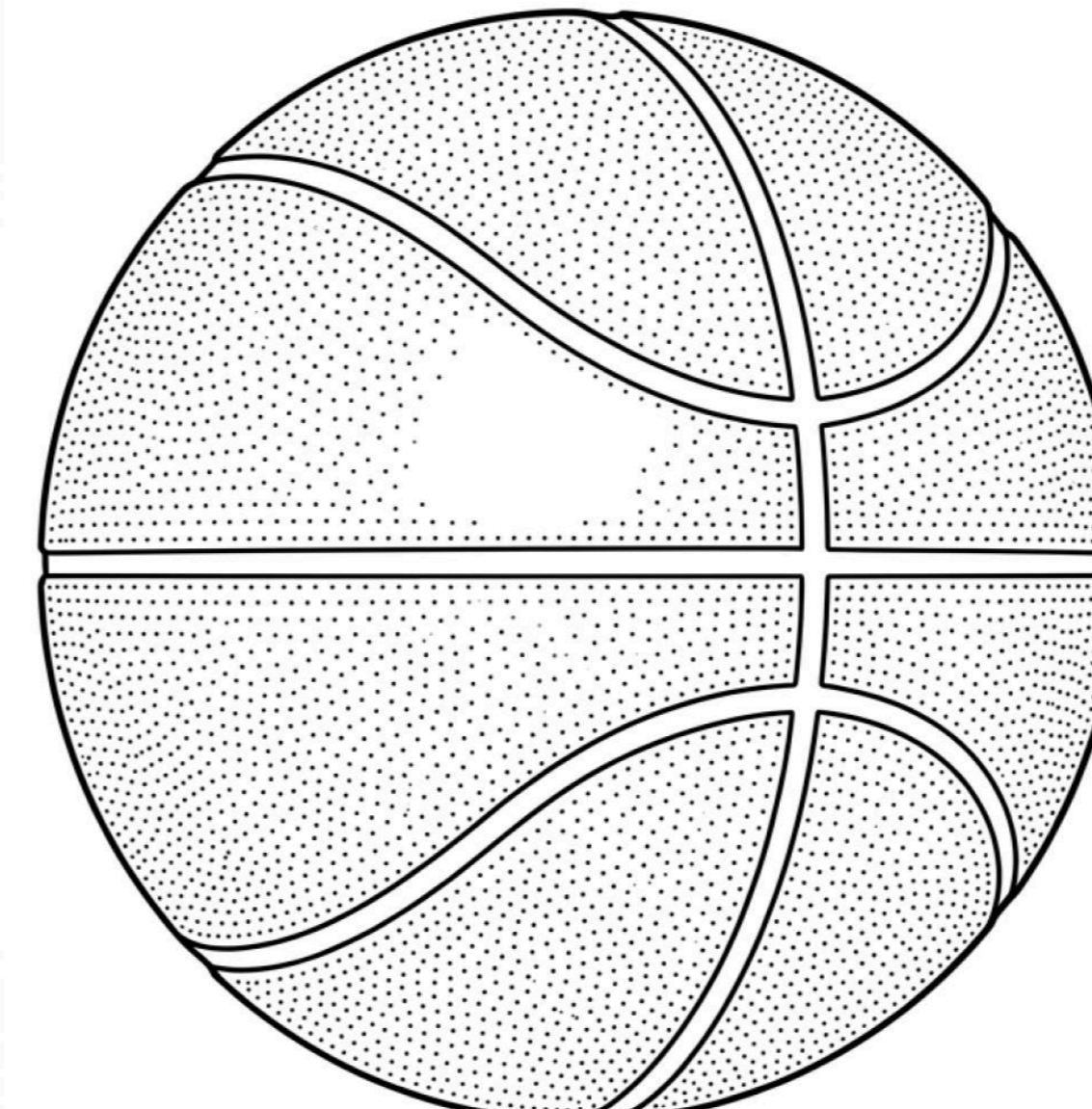

12



13

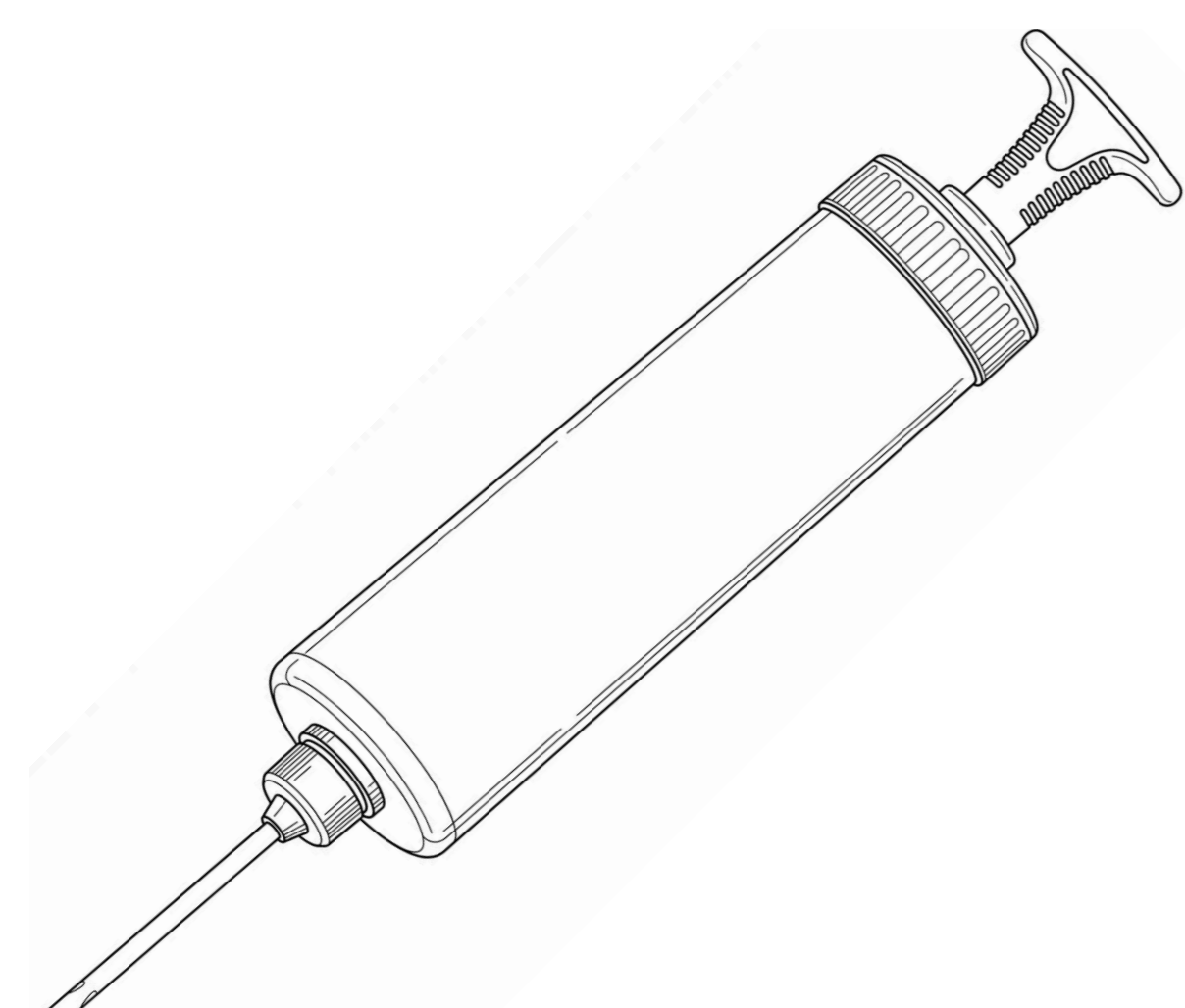

14

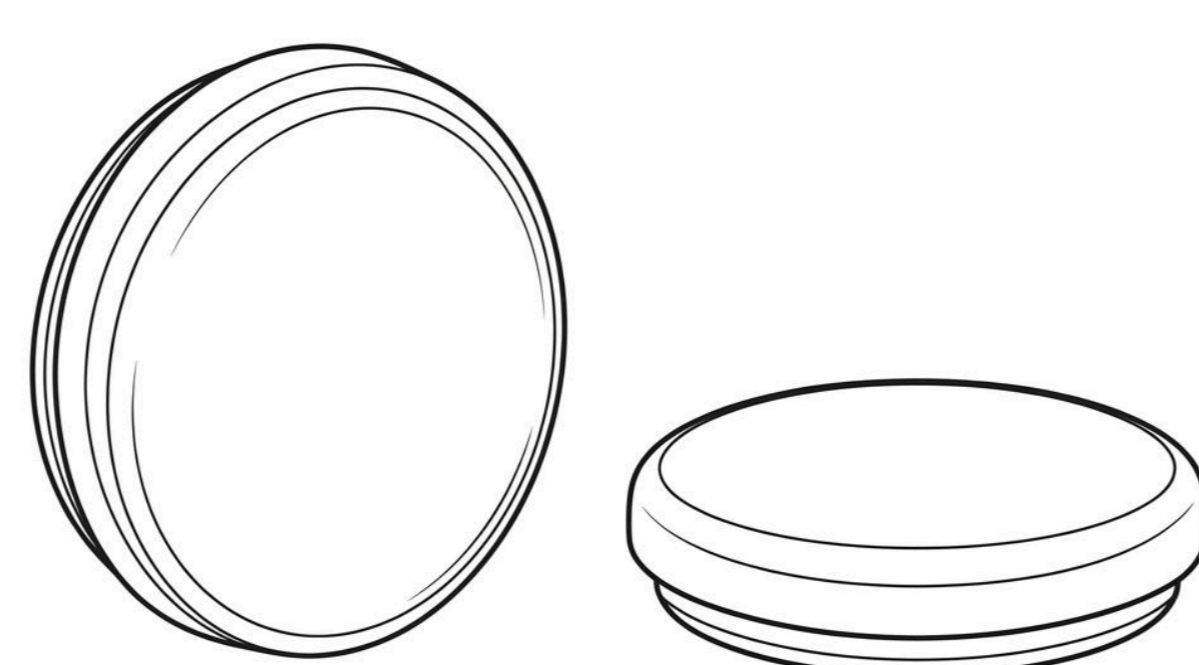

15

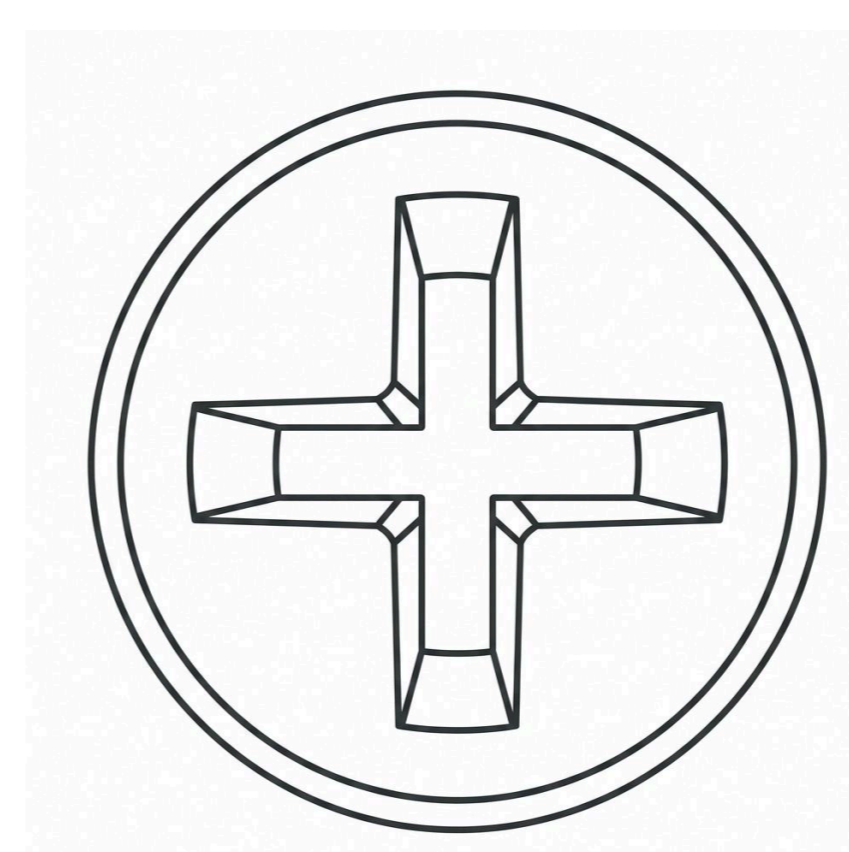

16

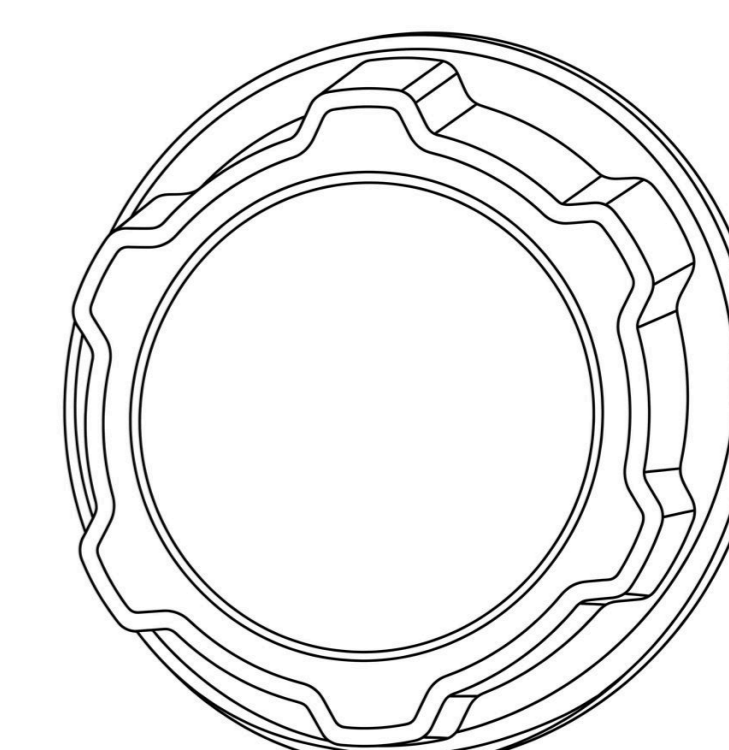

17

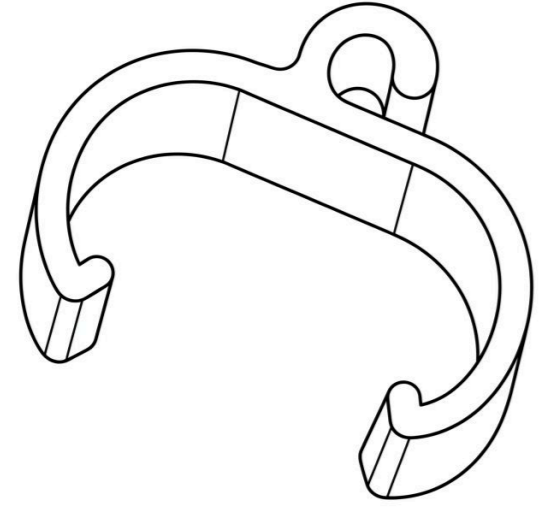

18

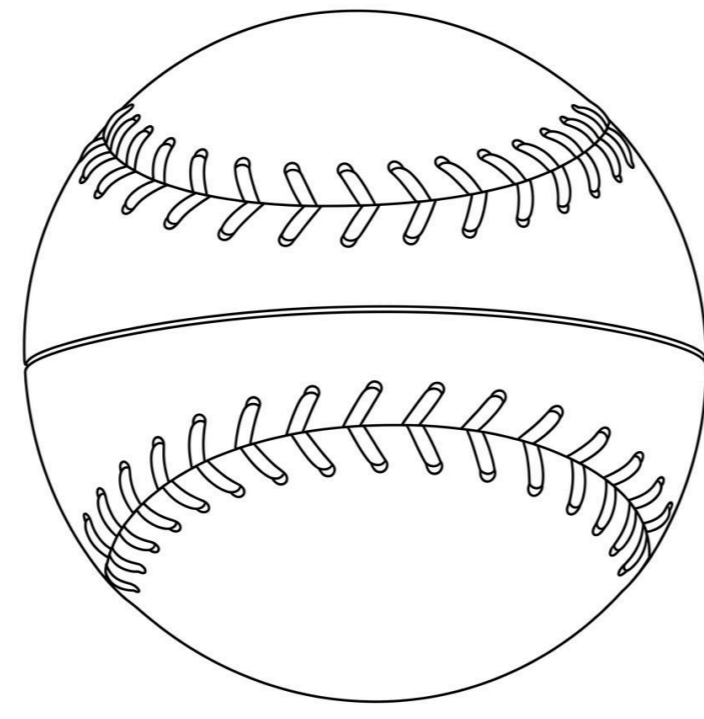

19

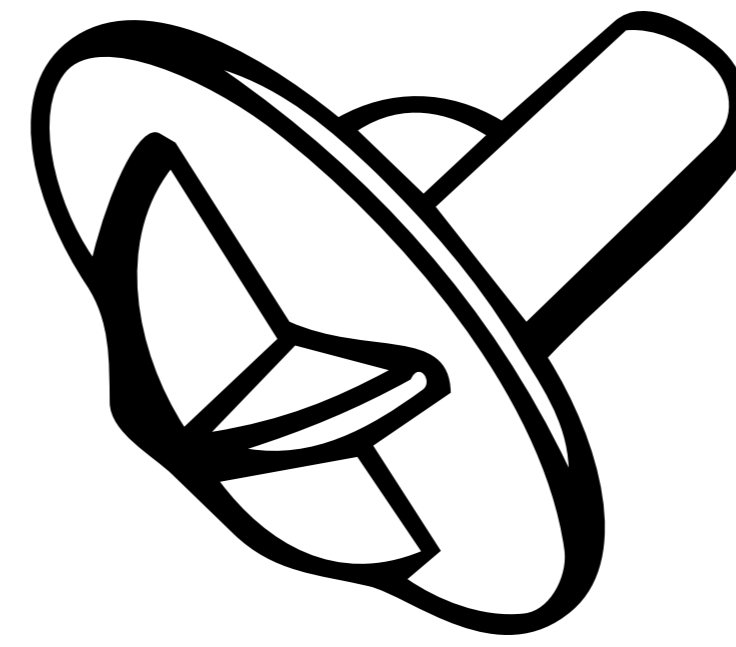

20

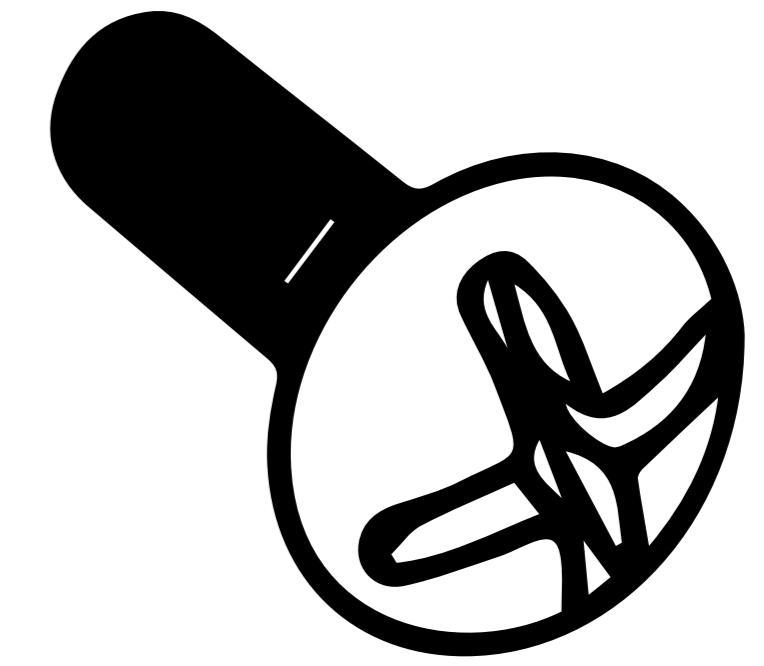

№	Описание	Кол-во, шт.
1	Баскетбольное кольцо	1
2	Баскетбольная сетка	1
3	Баскетбольный щит	1
4	Стойка баскетбольного кольца	1
5	Футбольная сетка	1
6	Футбольные ворота	1
7	Арка	1
8	Клюшка	1
9	Элементы декора	-
10	Кольца	4
11	Баскетбольный мяч	1
12	Футбольный мяч	1
13	Насос	1
14	Заглушки	2
15	Крестообразные соединители	6
16	Колпачки опор	2
17	Клипса для сетки	14
18	Бейсбольный мяч	1
19	Отвёртка	1
20	Винт	1

ИНСТРУКЦИЯ ПО СБОРКЕ

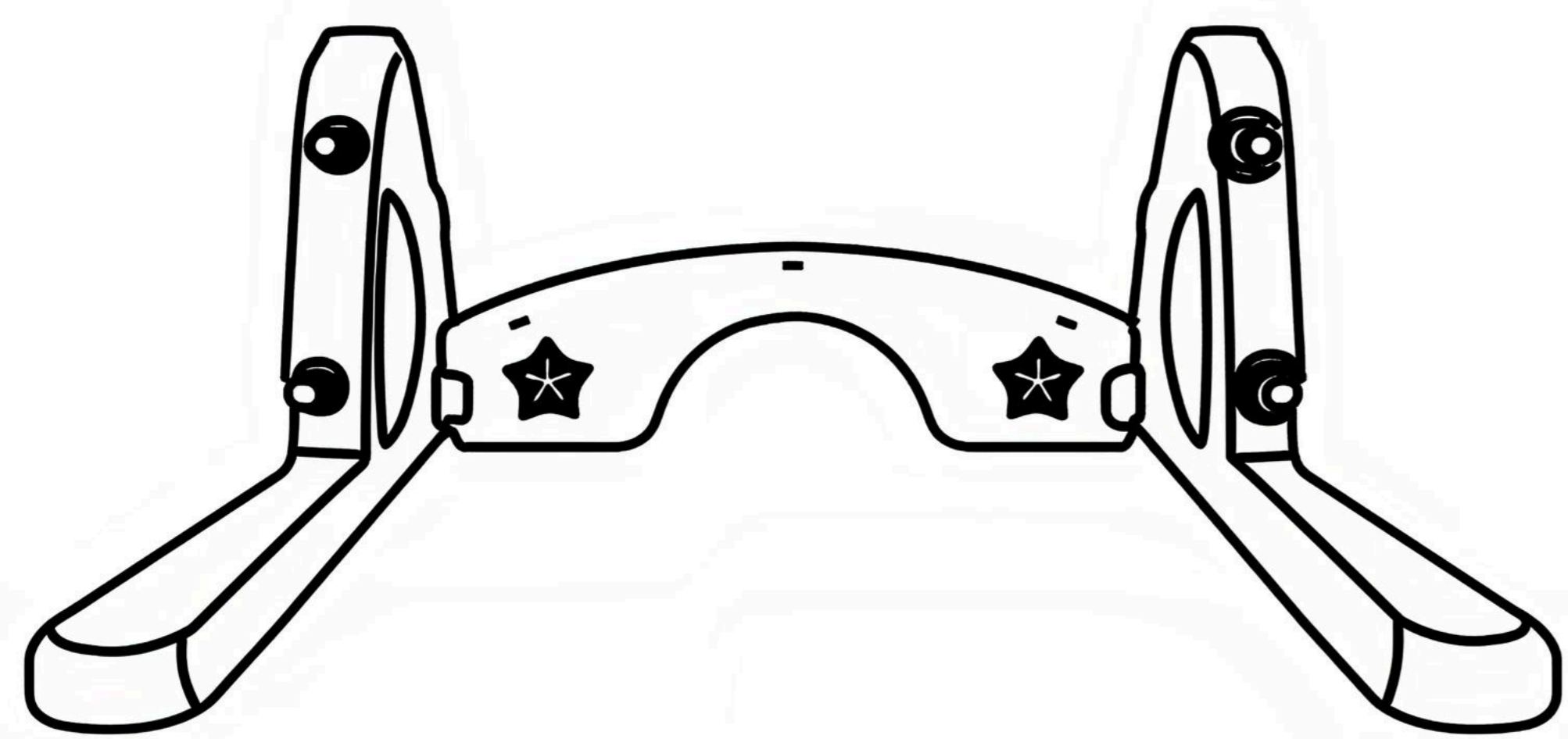

1. Установите арку и ножки опоры.

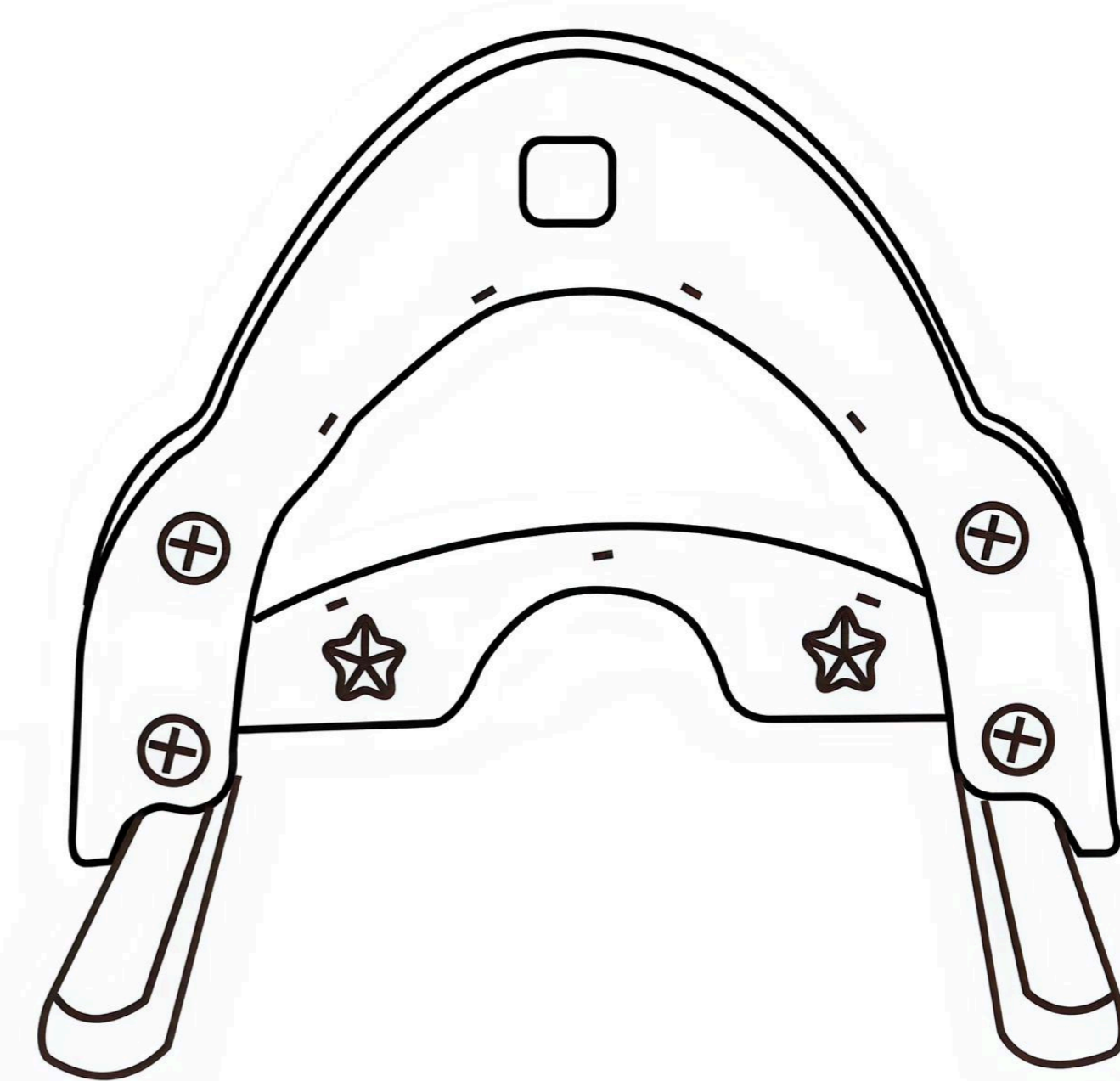

2. Установите раму футбольных ворот.

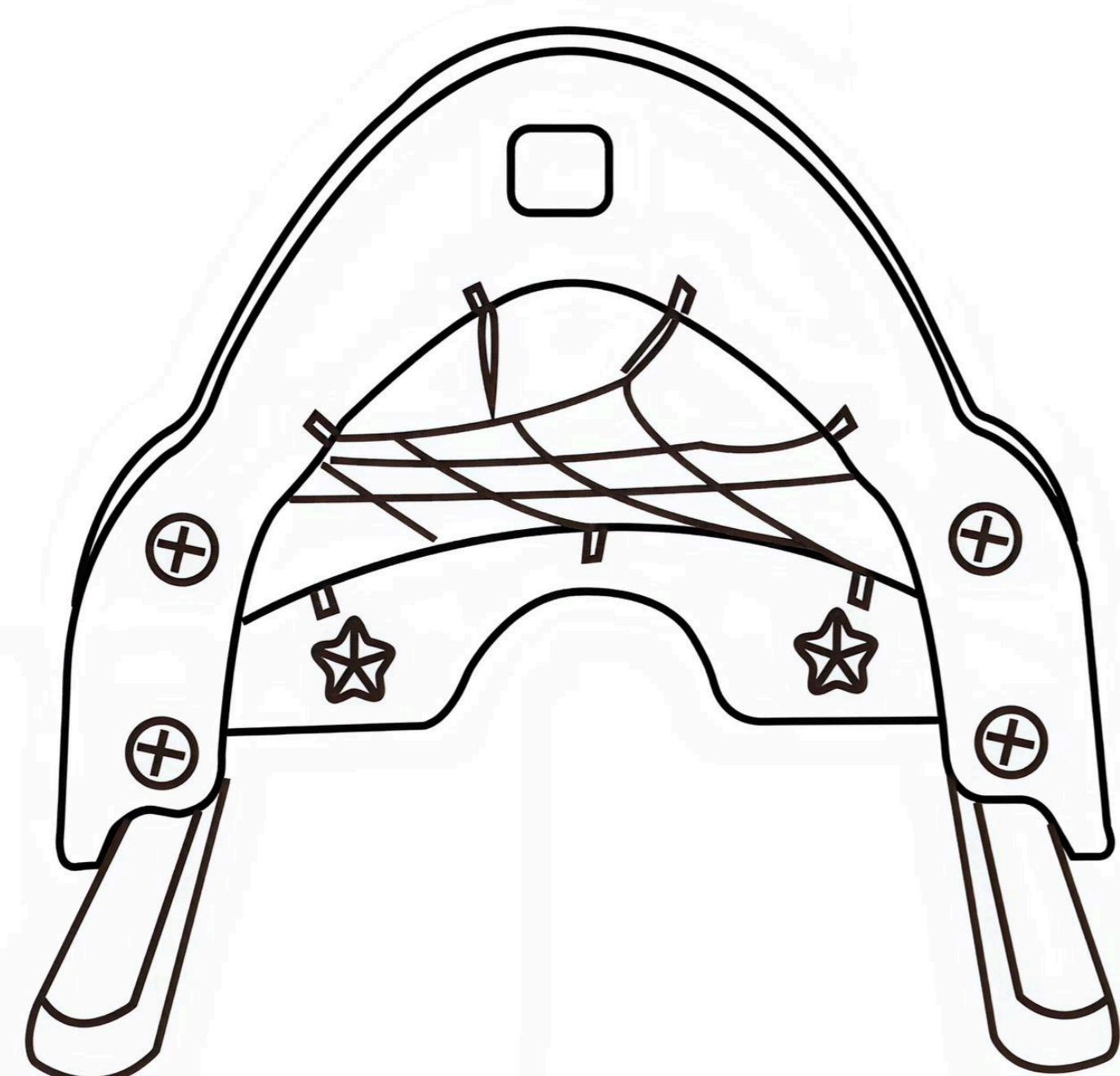

3. Разместите футбольную сетку на воротах.

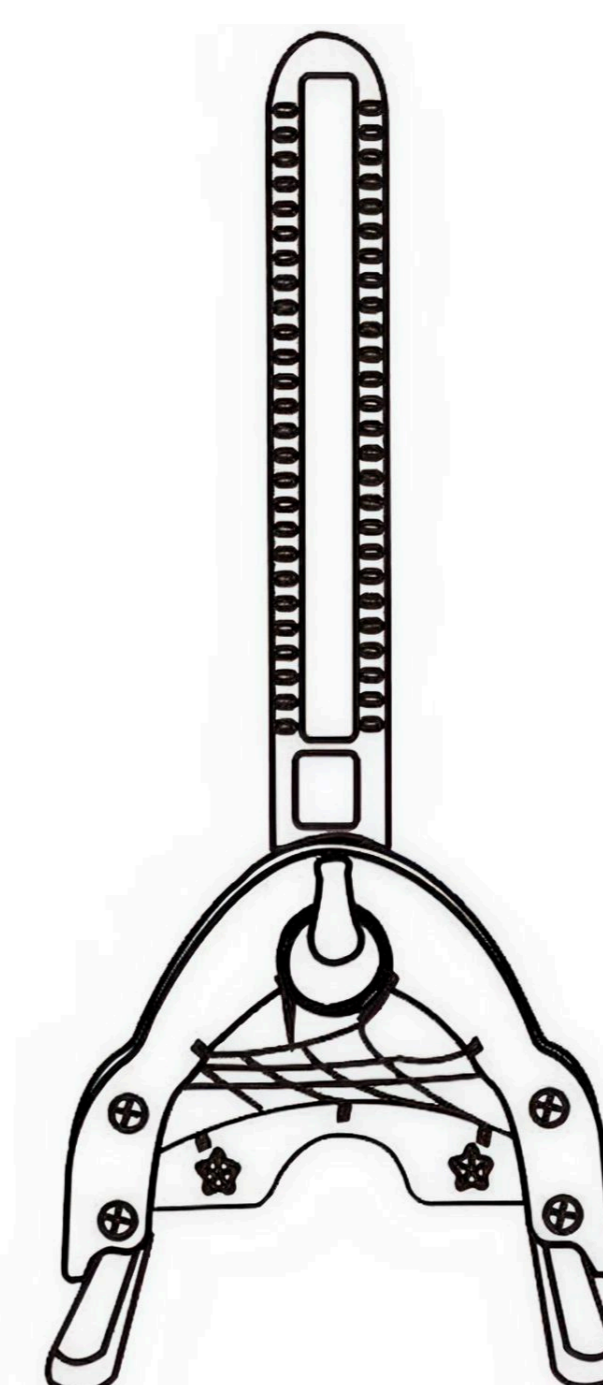

4. Установите стойку крепления баскетбольного кольца и крючок для колец.

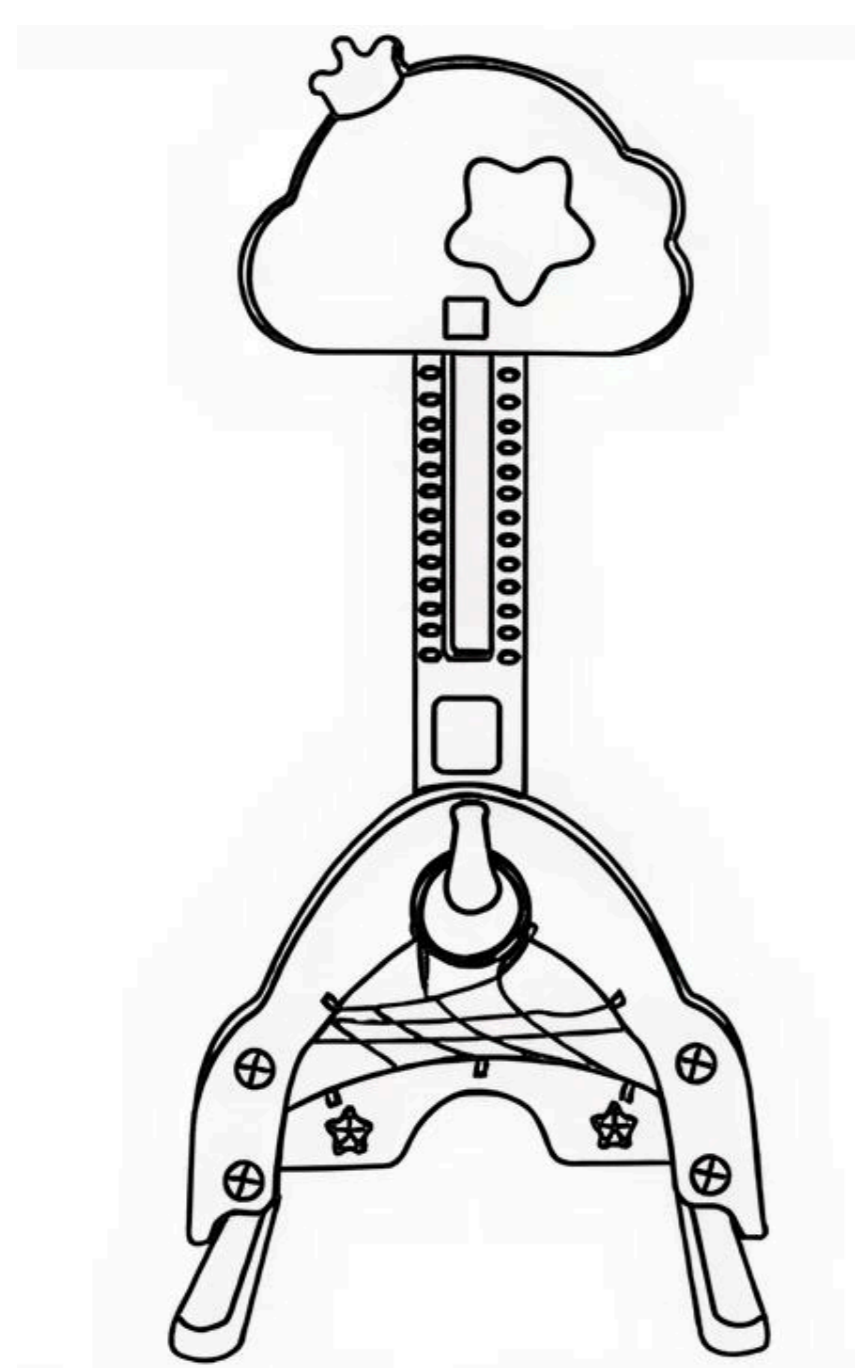

5. Закрепите баскетбольный щит.

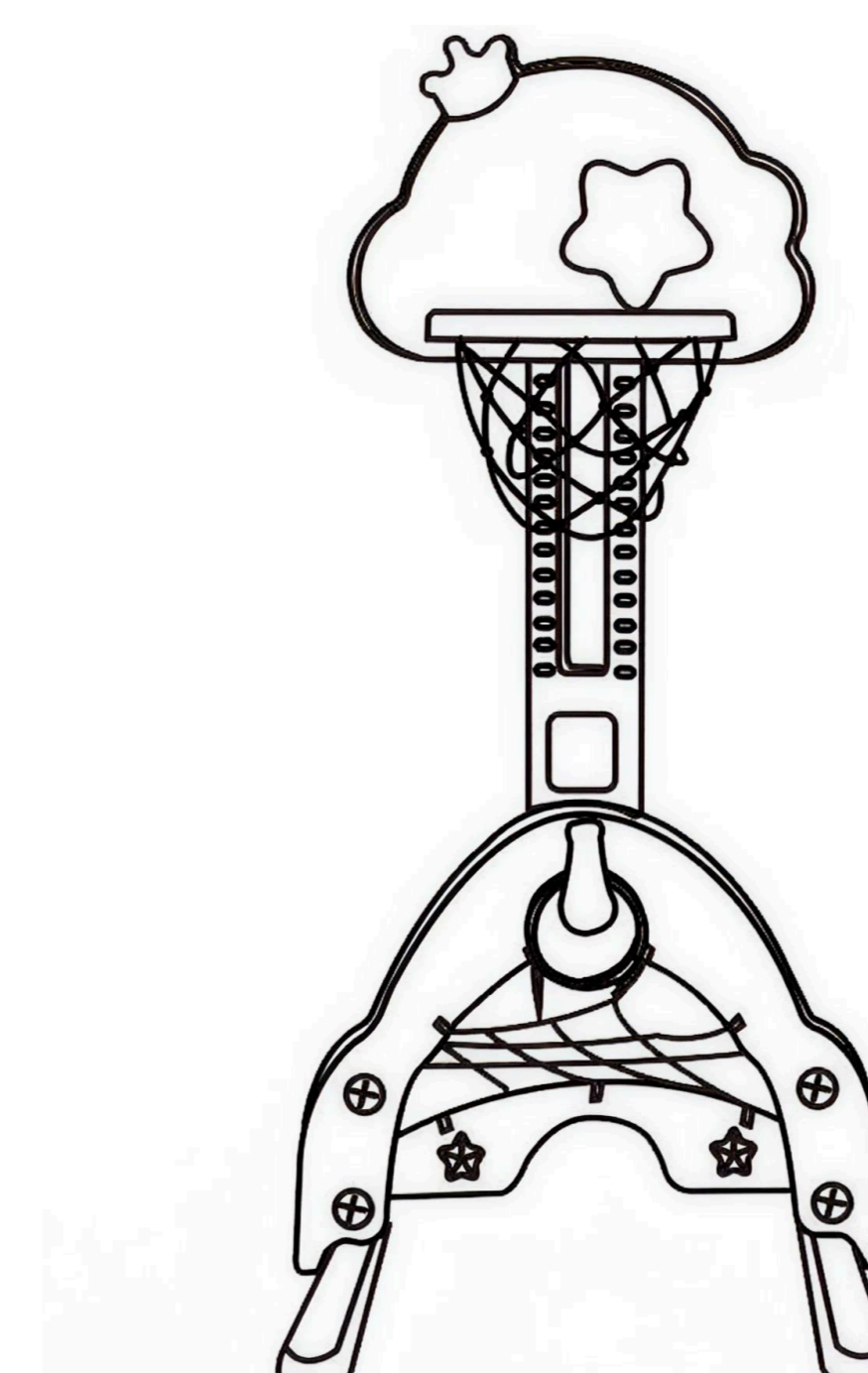

6. Конструкция может быть укомплектована баскетбольным кольцом с сеткой.

УХОД ЗА ИЗДЕЛИЕМ

- ✔ Для очистки используйте мягкие неагрессивные средства (например, мыльный раствор).
- ✔ Рекомендуется протирать поверхность мягкой губкой или тканью.

МЕРЫ ПРЕДОСТОРОЖНОСТИ

- ✔ Рекомендуется устанавливать стойку на безопасном расстоянии от предметов, которые могут причинить вред здоровью: заборы, мусорные баки, торчащие ветки, трубы, провода и т. д. Расстояние до других элементов должно быть более 1,8 м.
- ✔ Ознакомьтесь с подробной инструкцией по установке и эксплуатации стойки, описанной в данном руководстве.
- ✔ Нельзя использовать изделие в перевёрнутом виде.
- ✔ Перед использованием проверьте, надёжно ли установлены все элементы и тщательно проверьте, нет ли вокруг стойки посторонних предметов, которые могут навредить здоровью.
- ✔ Проверяйте острые края всех болтов и гаек, при необходимости замените их.
- ✔ Для баскетбольного кольца минимальная высота – это минимальная установочная высота штанги регулировки высоты.
- ✔ Сохраните инструкцию по сборке и монтажу для дальнейшего использования.
- ✔ Изделие состоит из мелких составных частей. Сборка возможна только опытным специалистом.
- ✔ Стойка должна использоваться под непосредственным наблюдением взрослого человека.
- ✔ Изделие предназначено только для домашнего использования, внутри помещения.
- ✔ Не размещайте посторонние предметы на стойке.
- ✔ Максимальное количество детей, использующих игровую стойку, – 2 человека.
- ✔ Упаковочный материал не является предметом для игр. Не рекомендуется его передача для дальнейшего использования детьми.
- ✔ Строго для детей старше 3 лет.

ПРИМЕЧАНИЕ

Производитель оставляет за собой право модифицировать устройство по мере необходимости без предварительного уведомления пользователей. Все характеристики зависят от конкретной модели продукта.

Гарантия – 2 года.

UNIX KIDS

Стильно

Функционально

С душой