

# UNIX KIDS

## САМОКАТ BACKPACK



ПЕРЕД ИСПОЛЬЗОВАНИЕМ ВНИМАТЕЛЬНО ПРОЧИТАЙТЕ ДАННОЕ РУКОВОДСТВО И СОХРАНИТЕ ЕГО НА БУДУЩЕЕ.

Все изображения в инструкции служат исключительно для примера.

Производитель оставляет за собой право вносить изменения без предварительного согласования.



**ДОРОГИЕ ДРУЗЬЯ!**

**ДОБРО ПОЖАЛОВАТЬ В МИР ДЕТСТВА С UNIX KIDS!**

UNIX Kids – бренд на рынке детских товаров, который задаёт абсолютно новый тренд, используя в производстве гипоаллергенный, устойчивый к влаге и UV-лучам пищевой пластик. Все товары бренда сочетают в себе максимальную функциональность и стильный дизайн. Лаконичность и спокойные тона, смелые комбинации и гармония форм создают атмосферу уюта и вдохновения.

Мы ценим ваш выбор и заботимся о безопасности ваших малышей.

Перед использованием продукта внимательно изучите инструкцию. Если она потеряется – скачайте её на нашем сайте [www.unixkids.ru](http://www.unixkids.ru)

**КОМАНДА UNIX KIDS ВСЕГДА НА СВЯЗИ!**

Если у вас возникли вопросы по использованию товара, обратитесь к продавцу или дилеру в сервисный центр. Мы гарантируем высокое качество и безопасность всех наших продуктов.

**Сервисная служба**  
ПН-ПТ с 8:00 до 18:00

**Тел.:** [+7 \(495\) 824-40-79](tel:+7(495)824-40-79)  
**E-mail:** [service@unixfit.ru](mailto:service@unixfit.ru)



**Хотите узнать больше о товарах UNIX Kids?**  
Отсканируйте QR-код на весь ассортимент.



**UNIXKIDS.RU**

## ИНФОРМАЦИЯ О ТОВАРЕ

**Артикул:** SCODINOCL / SCOOCSEANGY

**Размер самоката:** 59×30×70/76/82 см (регулируемая длина руля самоката)

**Размер рюкзака:** 29×20×37 см

**Материал:** самокат – полипропилен

колёса – полиуретан

руль – сталь

ручки руля – термопластичный каучук (резина)

рюкзак – EVA

**Максимальная нагрузка на самокат:** 50 кг

## КОМПЛЕКТАЦИЯ

1. Трёхколесный самокат



1 ШТ

2. Рюкзак



1 ШТ

# ИНСТРУКЦИЯ ПО СБОРКЕ

Сборка должна выполняться взрослым.

Самокат поставляется в сложенном виде с прикреплённым к рулевой стойке рюкзаком.



1. Потяните руль от деки, чтобы установить самокат в положение для катания. Убедитесь, что руль зафиксирован.

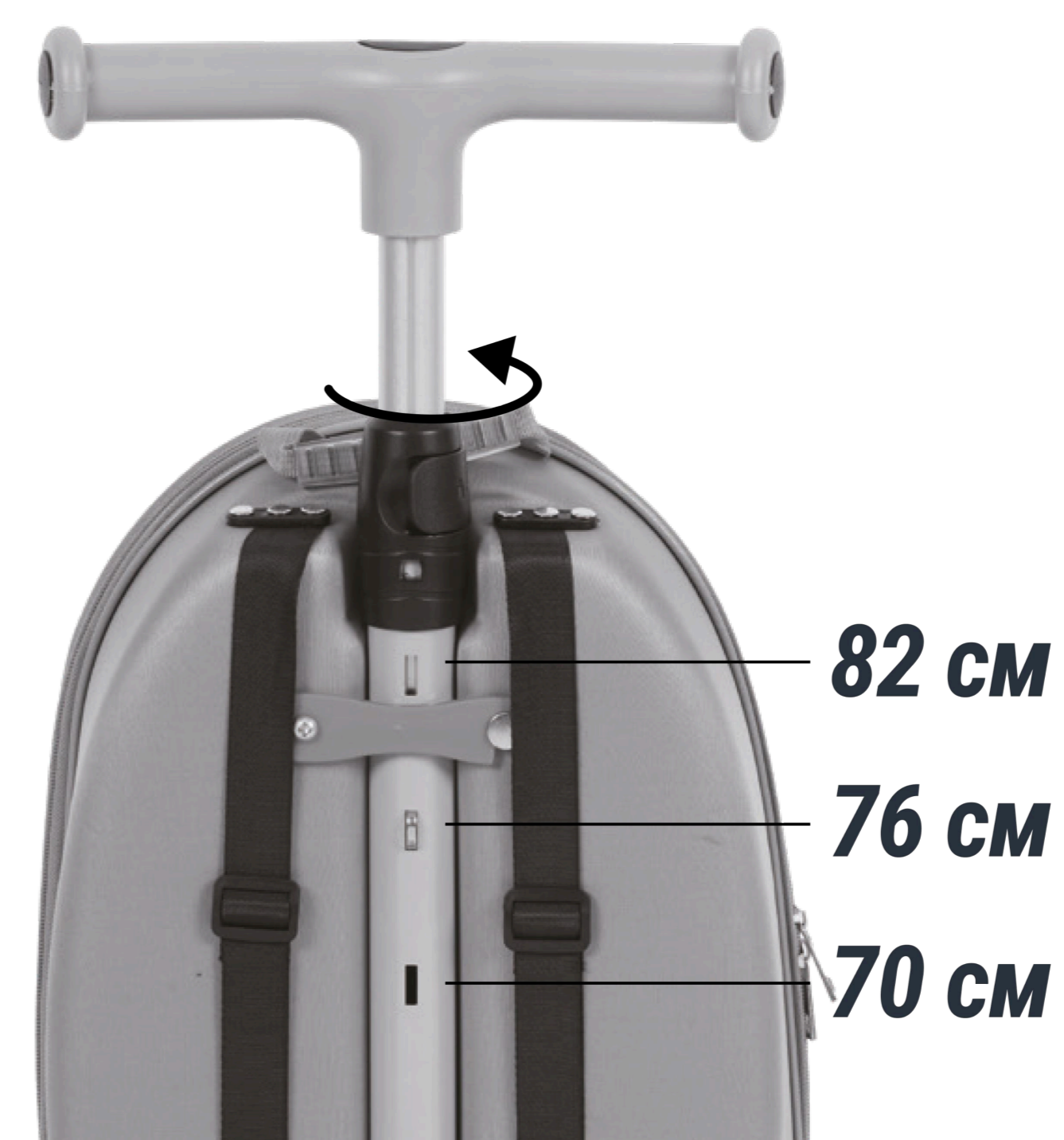

2. Высота руля регулируется на 3 уровня. Чтобы отрегулировать руль, отпустите чёрную скобу на рулевой стойке. Нажмите на штифт на задней части стойки и отрегулируйте высоту до желаемого уровня. После достижения нужной высоты закройте чёрную скобу. Убедитесь, что штифт защёлкнулся на месте, прежде чем фиксировать высоту скобой.



3. Для снятия рюкзака поднимите фиксирующую защёлку на задней части рулевой стойки на 90 градусов и снимите рюкзак с рулевой стойки.



4. Чтобы сложить и убрать самокат, нажмите на механизм складывания вниз и придвиньте руль к деке.



5. Для надёжной фиксации рюкзака в сложенном виде вставьте два фиксирующих штифта, расположенных на задней части рюкзака, в отверстия на нижней части ручки самоката (см. фото). **Убедитесь, что штифты полностью вошли в отверстия и зафиксированы, иначе рюкзак может сместиться или вращаться.**



дополнительное крепление на руле

## ПРОВЕРКА ПЕРЕД КАТАНИЕМ

Чтобы убедиться, что самокат готов к безопасной езде, перед каждой поездкой вы должны выполнить следующее:

1. Убедитесь, что нет отсутствующих или повреждённых деталей.
2. Проверьте, чтобы все крепёжные элементы были надёжно затянуты (болты скобы руля, болты крепления ручек, болты колёс).
3. Убедитесь, что руль выровнен относительно переднего колеса.
4. Прокрутите каждое колесо, чтобы убедиться, что оно вращается плавно, что свидетельствует о целостности подшипников.
5. Проверьте состояние деки. Убедитесь, что противоскользящее покрытие в хорошем состоянии (не стёрлось и не скользит).
6. Проверьте тормоза, чтобы убедиться, что они находятся в исправном рабочем состоянии. На малой скорости нажмите на тормоз и убедитесь, что вы можете остановить самокат.

## КАК КАТАТЬСЯ НА САМОКАТЕ

### НАЧАЛО ДВИЖЕНИЯ

- ✔ Наденьте защитную экипировку: шлем, наколенники и налокотники.
- ✔ Обязательно носите полностью закрытую обувь.
- ✔ Держитесь обеими руками за рукоятки.
- ✔ Поставьте одну ногу на деку.
- ✔ Оттолкнитесь от земли другой ногой в длинном плавном движении, чтобы начать движение вперед.
- ✔ Когда самокат наберет ход, поставьте обе ноги на деку, одну перед другой.
- ✔ Чтобы повернуть, направьте руль в нужную сторону.

### **ВАЖНО!**

Тренируйте правильную постановку ног на малых скоростях, пока не наберетесь навыков и опыта. Смена положения ног (поднимая или переставляя их) во время движения влияет на устойчивость самоката. Вам нужно научиться сохранять управление при перемещении ног на деке и с нее.

### ОСТАНОВКА И ТОРМОЖЕНИЕ

- ✔ Линейный тормоз — это фрикционный тормоз, предназначенный для замедления самоката.
- ✔ Правой рукой держитесь за рукоятку. Ослабьте хват пальцами и, нажимая на деку задней ногой прерывистыми движениями, заставьте тормоз касаться заднего колеса. Самокат замедлится и в конечном итоге полностью остановится.

## **УХОД ЗА ИЗДЕЛИЕМ**

- ✔ Очищайте изделие мягкой влажной тканью.
- ✔ Не используйте агрессивные и абразивные чистящие средства.

## **МЕРЫ ПРЕДОСТОРОЖНОСТИ**

- ✔ Использовать только под присмотром взрослых.
- ✔ При использовании самоката необходимо надевать защитную экипировку, такую как шлем, наколенники и налокотники. Рекомендуется носить полностью закрытую обувь с резиновой подошвой.
- ✔ Не катайтесь с крутых холмов. Тормоз не предназначен для замедления при высокой скорости спуска.
- ✔ Используйте только на гладкой, ровной, асфальтированной и сухой поверхности, свободной от песка, гравия или грязи. Не катайтесь по мокрым, масляным, песчаным, обледенелым, неровным или шероховатым поверхностям.
- ✔ Избегайте резких неровностей, канализационных решеток и внезапных изменений поверхности.
- ✔ Не катайтесь на проезжей части, дорожках или в зонах движения автотранспорта.
- ✔ Всегда соблюдайте правила дорожного движения.
- ✔ Одновременно должен кататься только один человек.
- ✔ Не катайтесь в сумерках или ночью.
- ✔ Катающийся не должен позволять себя буксировать или тянуть во время катания.
- ✔ Не вносите никаких изменений в конструкцию самоката, которые могут повлиять на безопасность.
- ✔ Этот самокат не предназначен для использования по бездорожью или выполнения трюков.
- ✔ Всегда проверяйте тормоза и крепежные элементы перед катанием. Если винты ослабли, затяните их с помощью шестигранного ключа.
- ✔ Тормозная колодка нагревается при использовании. Не прикасайтесь к ней после торможения.
- ✔ Немедленно заменяйте изношенные и поврежденные детали. Не катайтесь на самокате до замены деталей во избежание травм.

### **ВАЖНО!**

Этот самокат требует осторожности при использовании, поскольку для избегания падений или столкновений, которые могут привести к травме катающегося или третьих лиц, необходим определённый навык.

### **ПРИМЕЧАНИЕ**

Производитель оставляет за собой право модифицировать товар по мере необходимости.  
Гарантия 2 года.

**UNIX** KIDS

**Стильно**

**Функционально**

**С душой**