

**UNIX** KIDS

**ГОРКА  
BABY SMALL**





**ДОРОГИЕ ДРУЗЬЯ!**

**ДОБРО ПОЖАЛОВАТЬ В МИР ДЕТСТВА С UNIX KIDS!**

UNIX Kids – бренд на рынке детских товаров, который задаёт абсолютно новый тренд, используя в производстве гипоаллергенный, устойчивый к влаге и UV-лучам пищевой пластик. Все товары бренда сочетают в себе максимальную функциональность и стильный дизайн. Лаконичность и спокойные тона, смелые комбинации и гармония форм создают атмосферу уюта и вдохновения.

Мы ценим ваш выбор и заботимся о безопасности ваших малышей.

Перед использованием продукта внимательно изучите инструкцию. Если она потеряется – скачайте её на нашем сайте [www.unixkids.ru](http://www.unixkids.ru)

**КОМАНДА UNIX KIDS ВСЕГДА НА СВЯЗИ!**

Если у вас возникли вопросы по использованию товара, обратитесь к продавцу или дилеру в сервисный центр. Мы гарантируем высокое качество и безопасность всех наших продуктов.

**Сервисная служба**  
ПН-ПТ с 8:00 до 18:00

**Тел.:** [+7 \(495\) 824-40-79](tel:+7(495)824-40-79)  
**E-mail:** [service@unixfit.ru](mailto:service@unixfit.ru)



**Хотите узнать больше о товарах UNIX Kids?**  
Отсканируйте QR-код на весь ассортимент.



**UNIXKIDS.RU**

# ИНФОРМАЦИЯ О ТОВАРЕ

**Артикул:** PSLMUSSMGY или PSLMUSSMCL

**Рекомендуемый возраст:** от 10 месяцев

**Материал:** Гипоаллергенный пищевой пластик 4-го класса. Безопасно для детей, не имеет запаха.

**Максимальный вес:** до 50 кг

# ИНСТРУКЦИЯ ПО СБОРКЕ

**ШАГ 1**

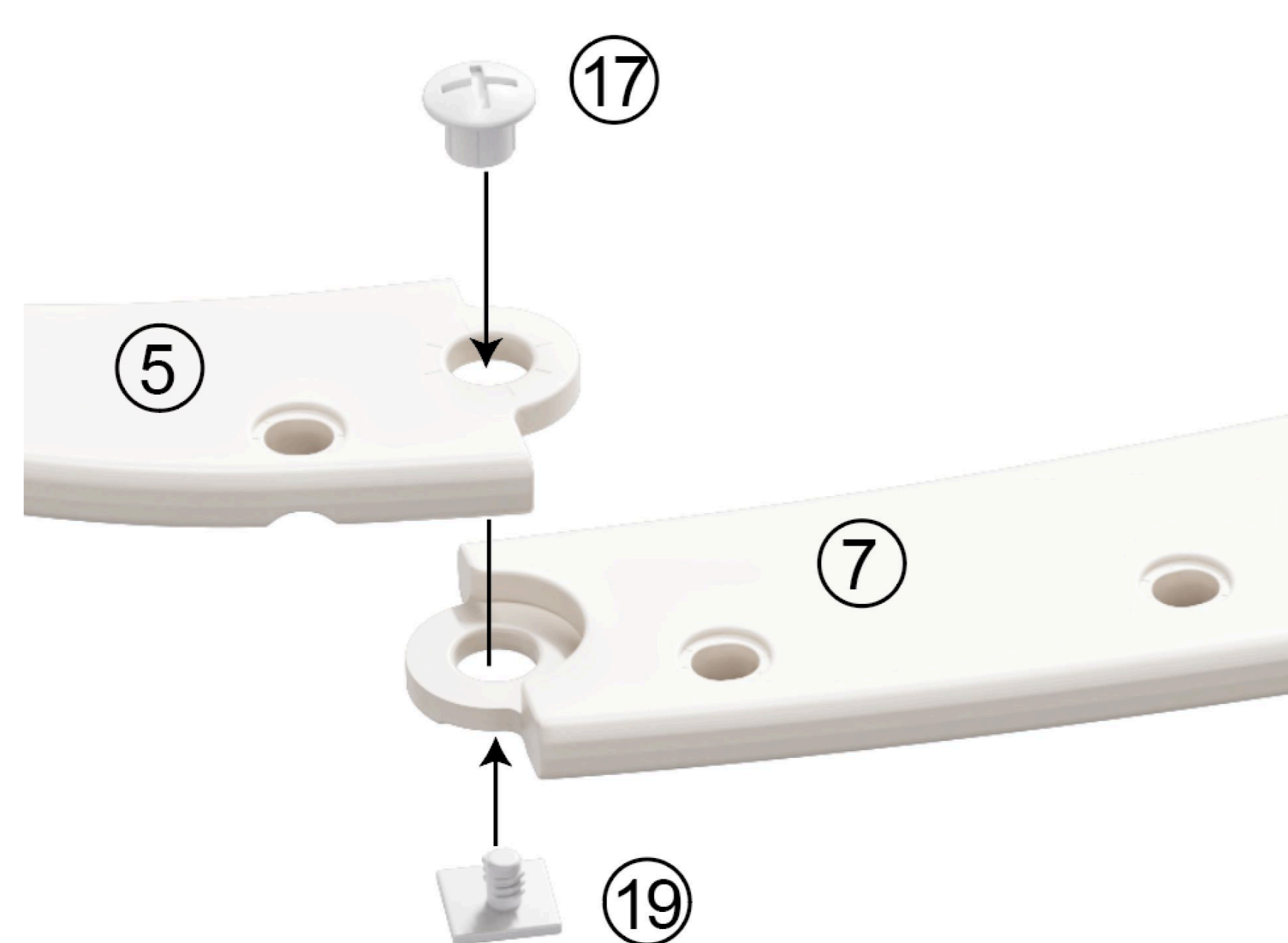

**ШАГ 2**

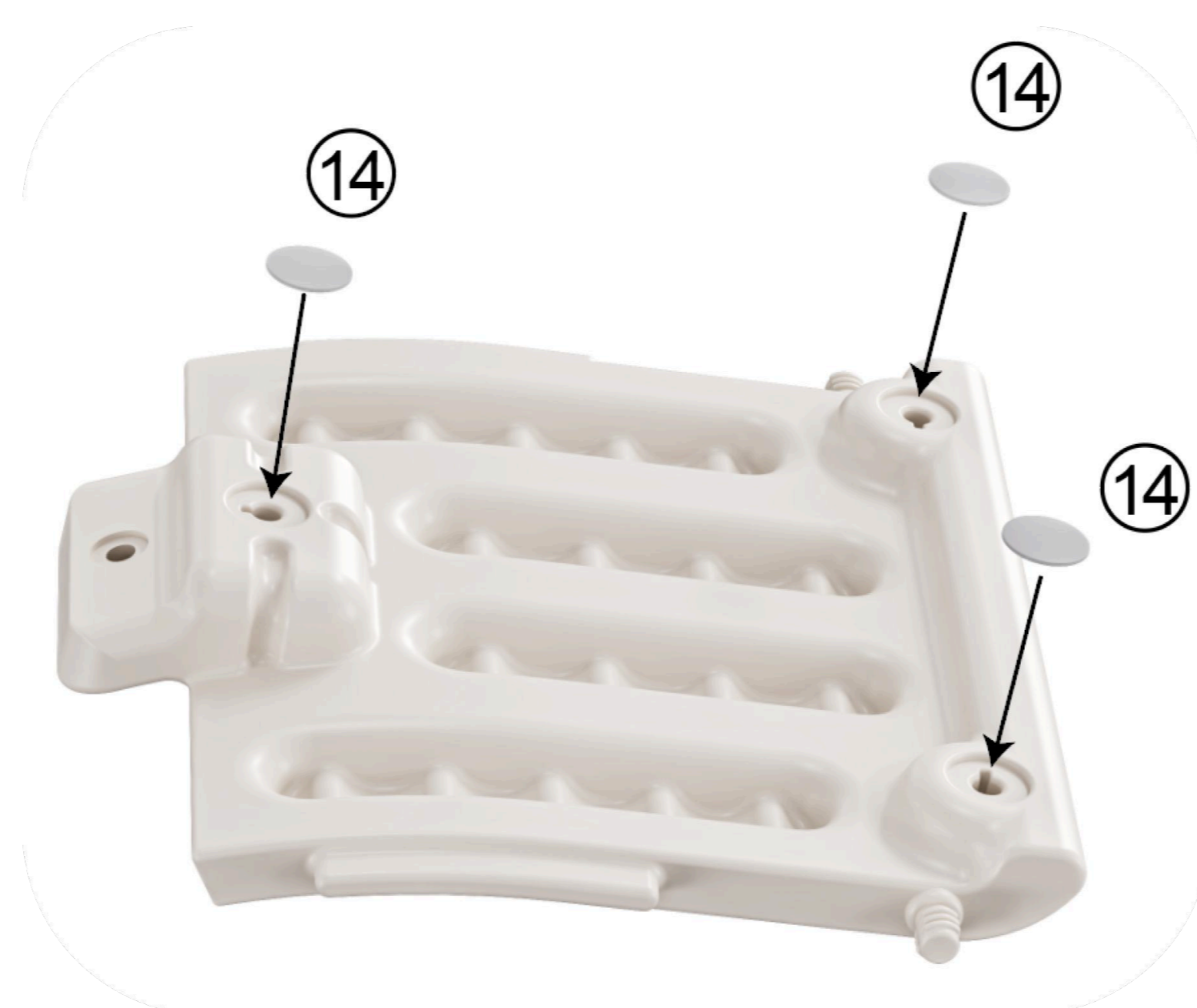

**ШАГ 3**

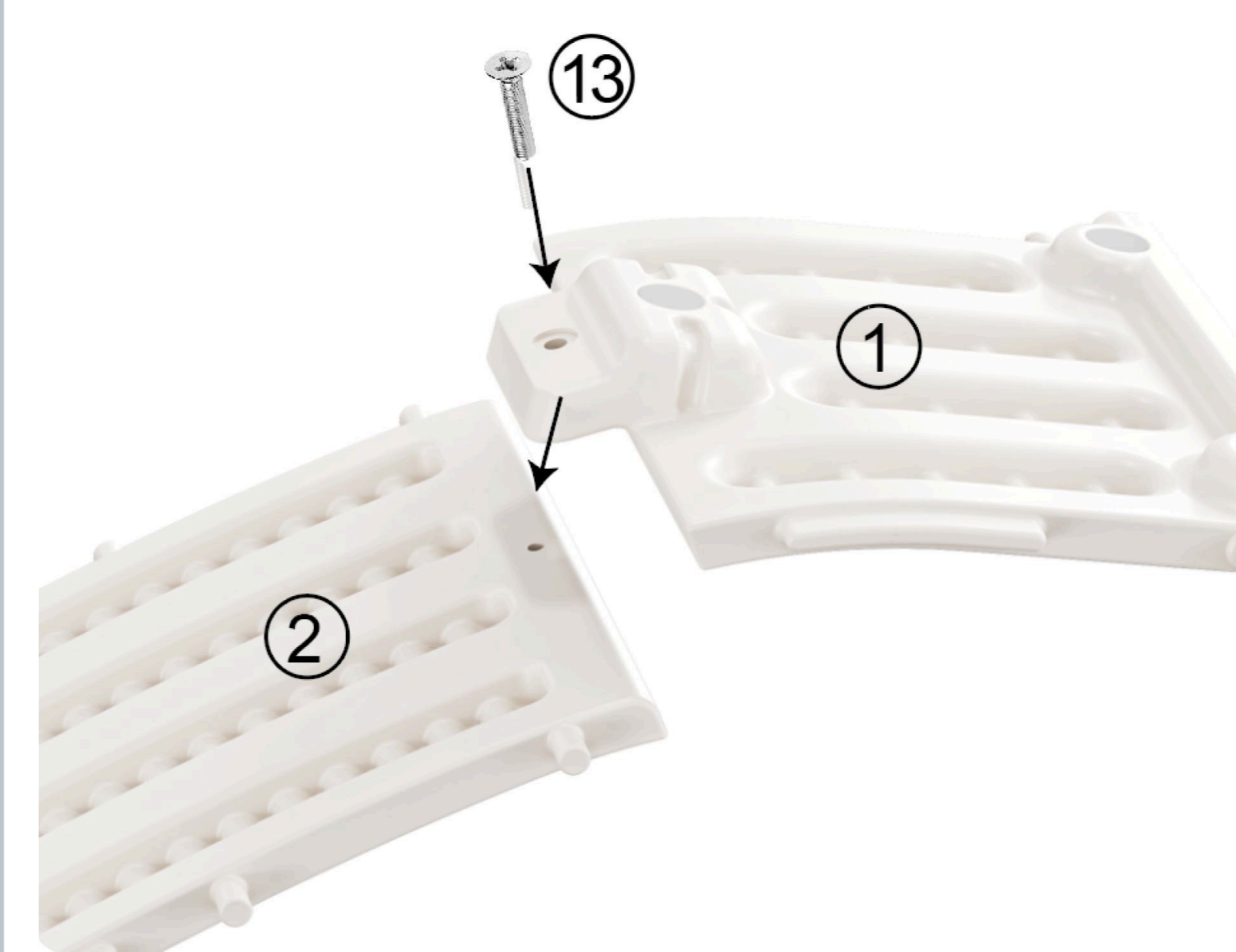

**ШАГ 4**

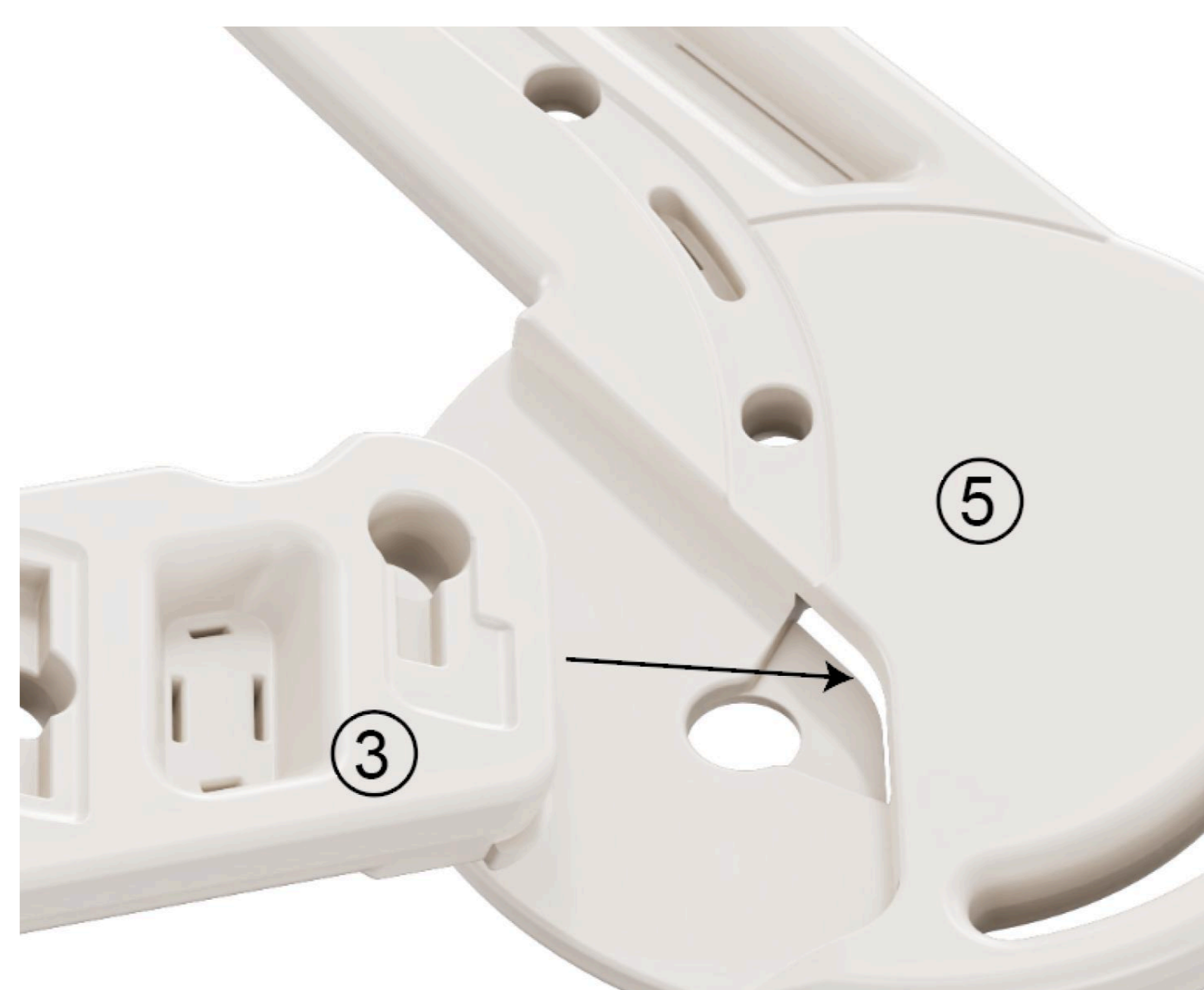

**ШАГ 5**



**ШАГ 6**

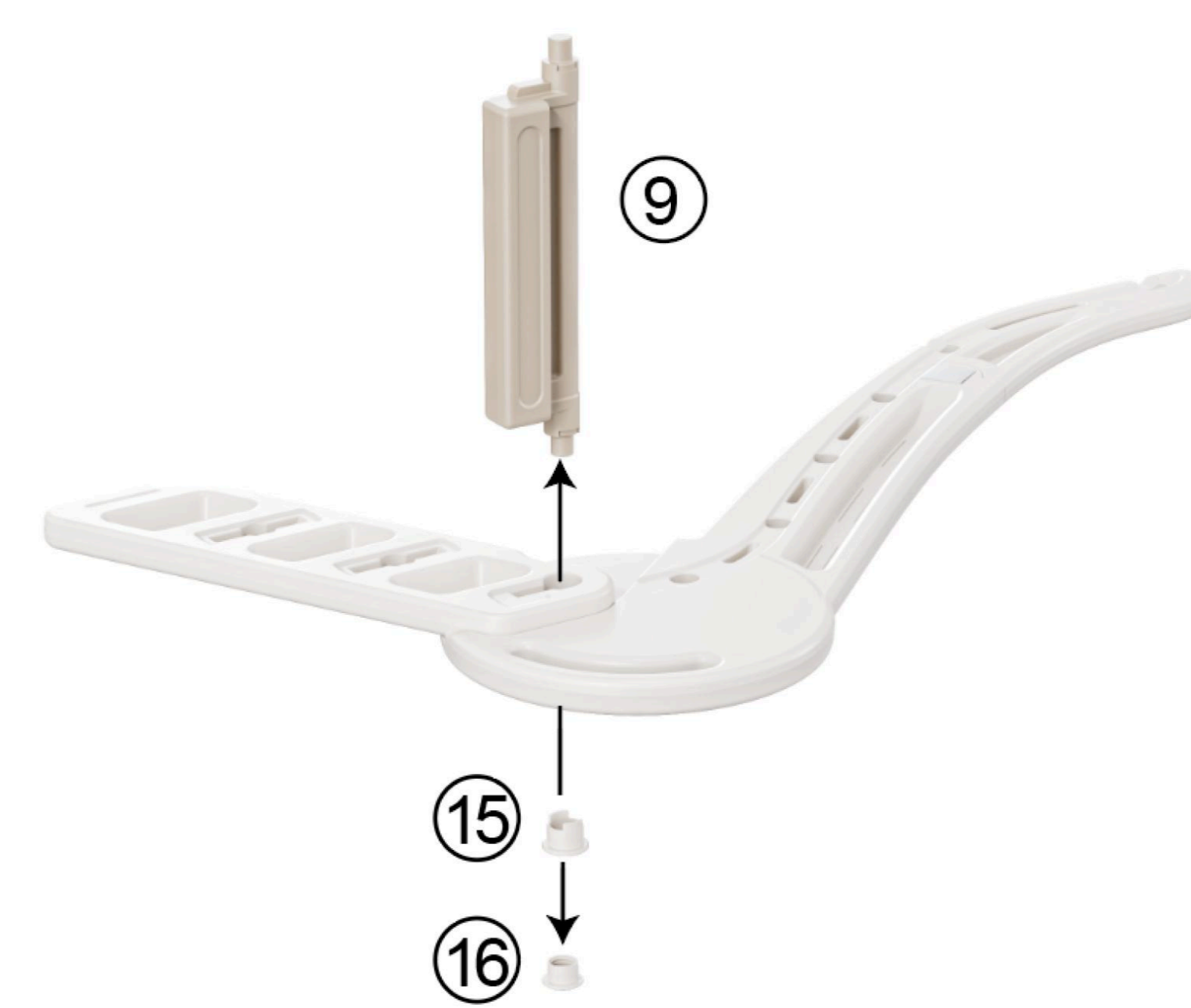

**ШАГ 7**

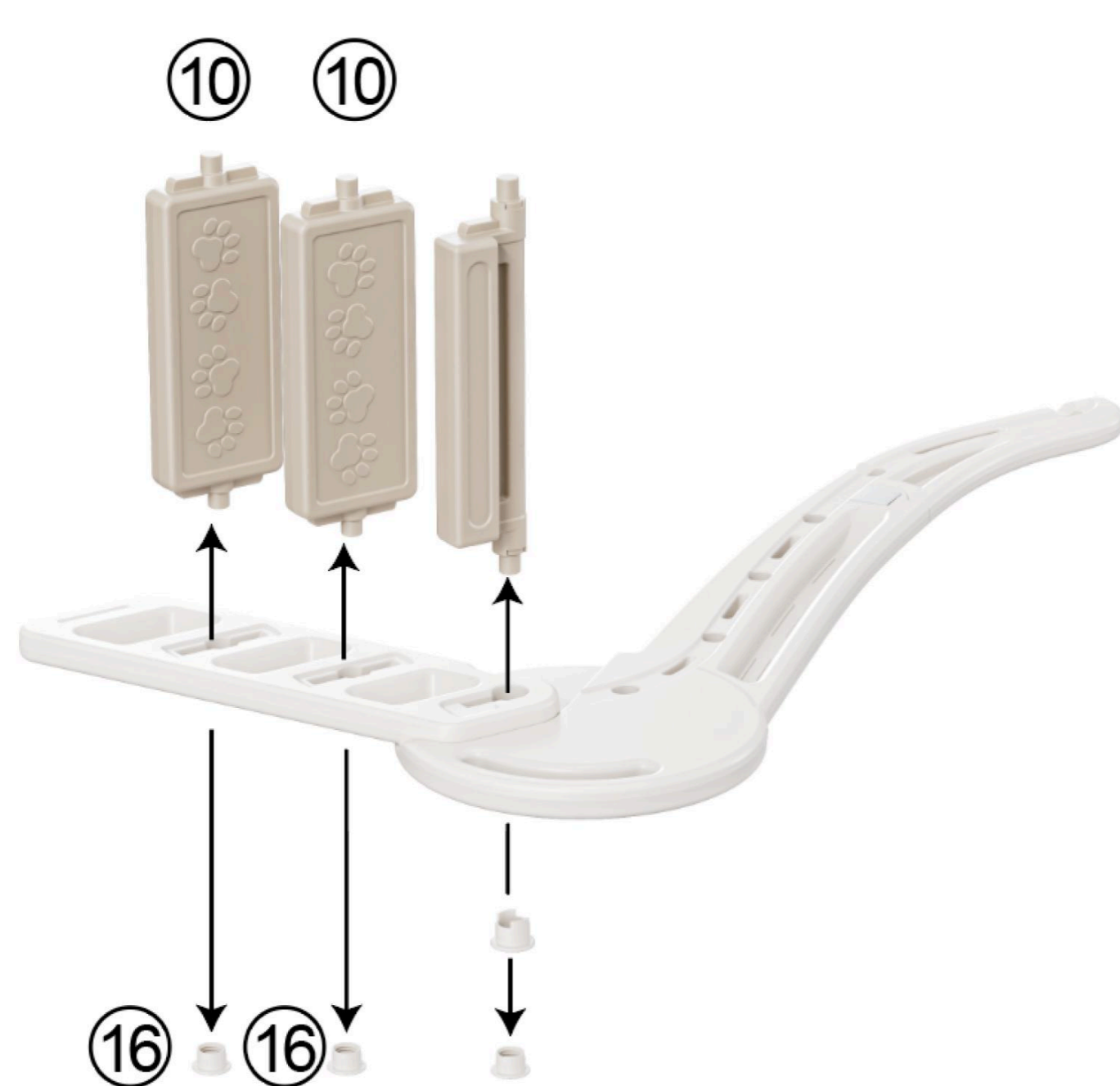

**ШАГ 8**

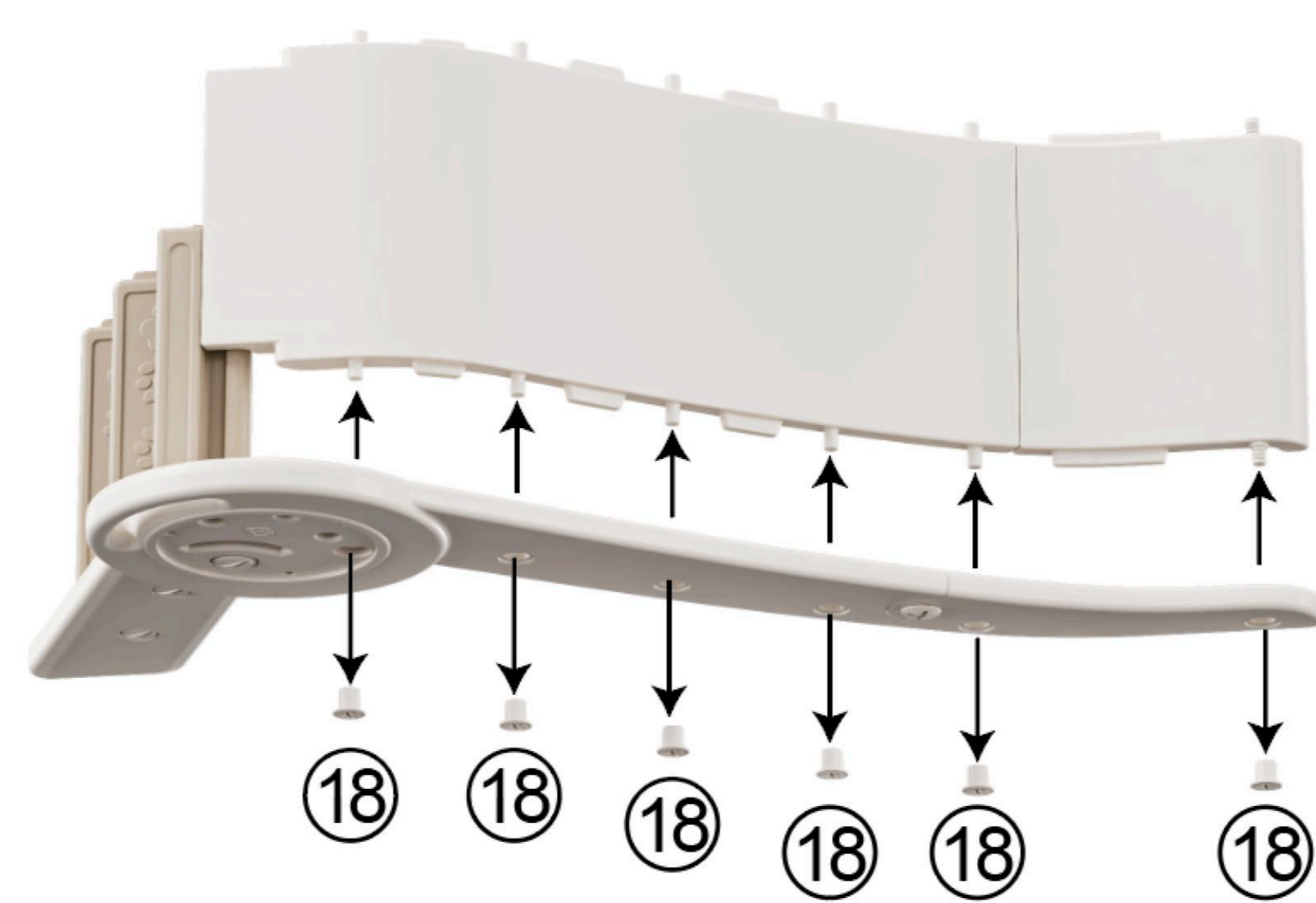

**ШАГ 9**

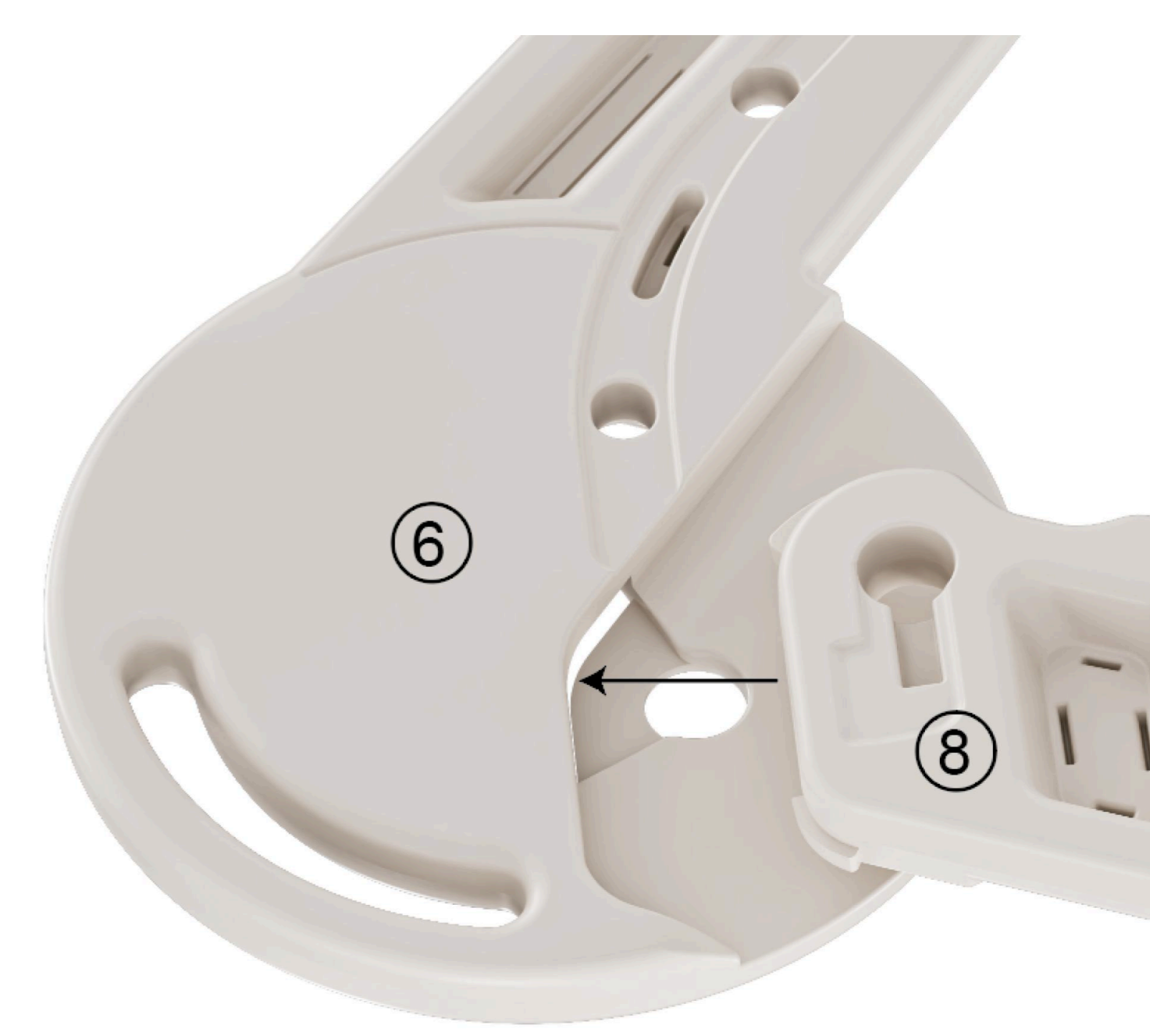

**ШАГ 10**

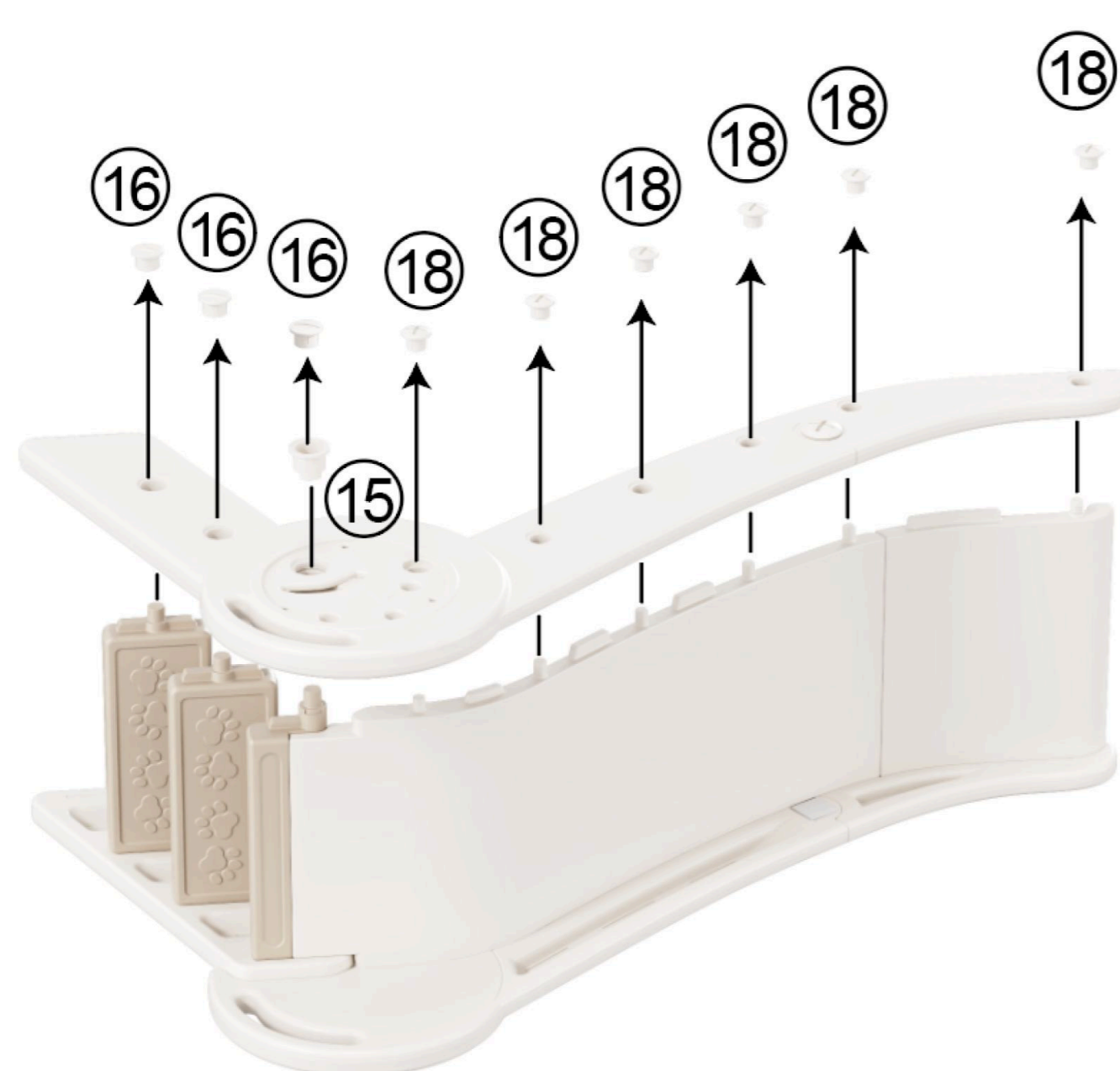

**ШАГ 11**



## **УХОД ЗА ИЗДЕЛИЕМ**

- ✔ Для очистки используйте мягкие неагрессивные средства (например: мыльный раствор).
- ✔ Рекомендуется протирать поверхность мягкой губкой или тканью.

## **МЕРЫ ПРЕДОСТОРОЖНОСТИ**

- ✔ Не допускайте контакта детей с пластиковыми пакетами и упаковочными материалами до их полного удаления. Утилизируйте их сразу после распаковки.
- ✔ Не используйте горку, если какие-либо её части сломаны или повреждены. Используйте только оригинальные запасные части от производителя.
- ✔ Горка может быть использована только при условии, что все фиксирующие механизмы надёжно соединены. Перед использованием тщательно проверьте их исправность.
- ✔ Держите горку подальше от открытого огня и источников тепла (электрические камины, обогреватели, газовые плиты, костры).
- ✔ Пожалуйста, проинструктируйте ребенка по технике безопасности перед тем, как разрешить ему спуск.
- ✔ Перед каждым использованием проверяйте исправность и наличие всех деталей.

### **ПРИМЕЧАНИЕ**

Производитель оставляет за собой право модифицировать устройства по мере необходимости и не уведомлять об этом пользователей. Все зависит от конкретной модели продукта.

**UNIX** **KIDS**

**Стильно**

**Функционально**

**С душой**